

*Bakery & Confectionery*



*Get to know us!*

Witamy w ES SYSTEM K. Poznaj nas







## Creator & team

*“The pace of changes observed nowadays may seem unbelievable, but it’s perfectly natural environment for me as I am keen on running twice as fast as the others do. What fascinates me the most in my work is building rapport with people and making common effort in achieving our goal. Passion is what helps us to make our products extraordinary.”*



“Dzisiejsze tempo zmian może zdawać się niewiarygodne, ale to moje środowisko naturalne, bo lubię biec dwa razy szybciej niż inni. W pracy fascynuje mnie budowanie relacji międzyludzkich i tworzenie wspólnego dzieła. Pasja pomaga czynić nasze produkty ponadprzeciętnymi.”



## Our way

*We are carefully watching the changes in the world around us and in our eating habits. Our team creates refrigerating equipment with the aim to meet your future expectations in terms of aesthetic appearance and functionality.*

Z pasją obserwujemy zmieniającą się rzeczywistość i zmieniające się nawyki żywieniowe. Tworzymy urządzenia chłodnicze, które spełnią Wasze oczekiwania estetyczne i funkcjonalne w przyszłości.





## Years of experience

*For 27 years, our unique products have been manufactured in Wolbrom, Poland, at 10 Wrzosowa Street. Each day, 300 employees meet in the premises of total area 23 000 m<sup>2</sup> to build highest-quality refrigerated cabinets.*

Od 27 lat w Wolbromiu, na ul. Wrzosowej 10 tworzone są niezwykle produkty. Dziś na powierzchni 23 000 m<sup>2</sup> codziennie spotyka się 300 pracowników, aby konstruować najwyższej jakości urządzenia chłodnicze.

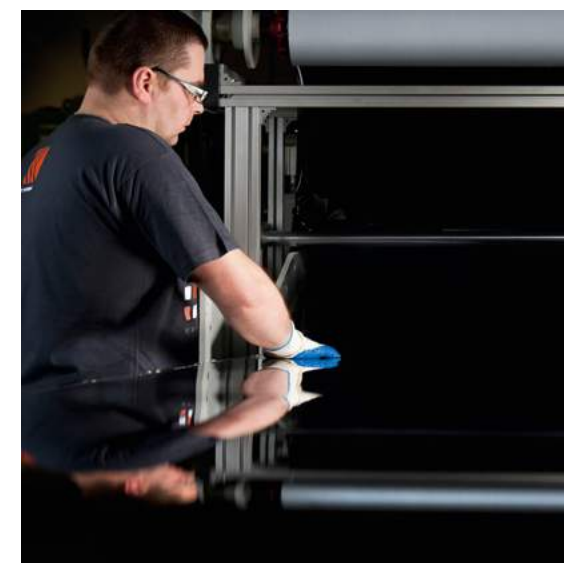
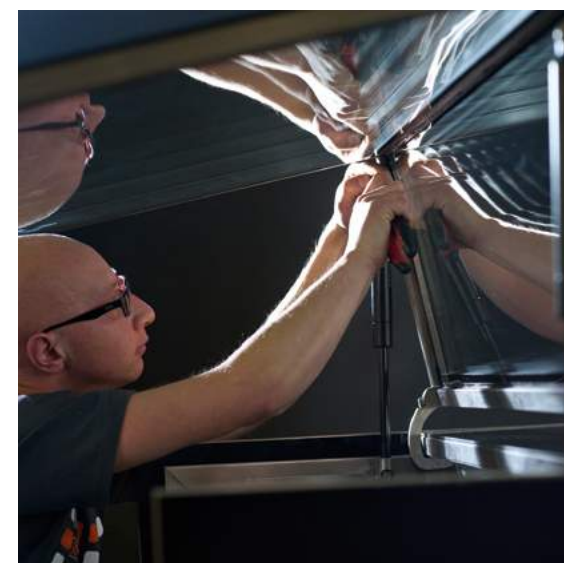
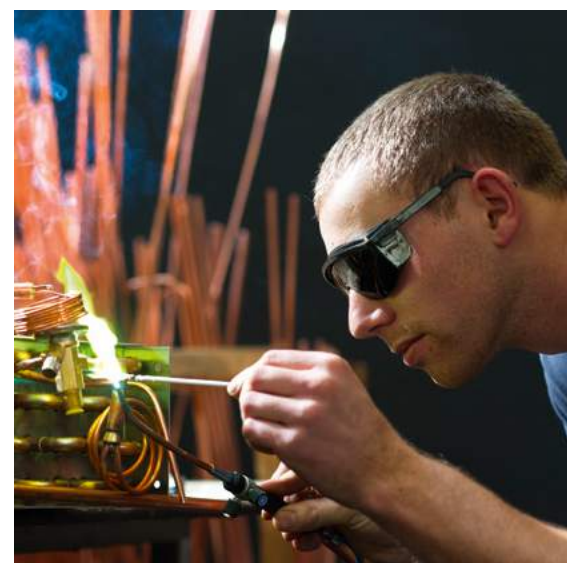
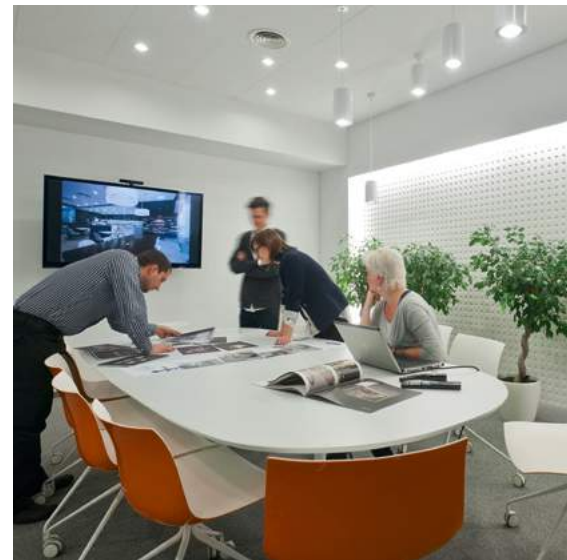



## The birth of ideas

*It all started with... a cup of coffee and a sketch on a napkin. But our technological resources enable us to materialise and bring to life every dream.*

Na początku była .... filiżanka kawy i szkic na serwetce. Ale nasz park technologiczny pozwala zmaterializować i urzeczywistnić każde marzenie.

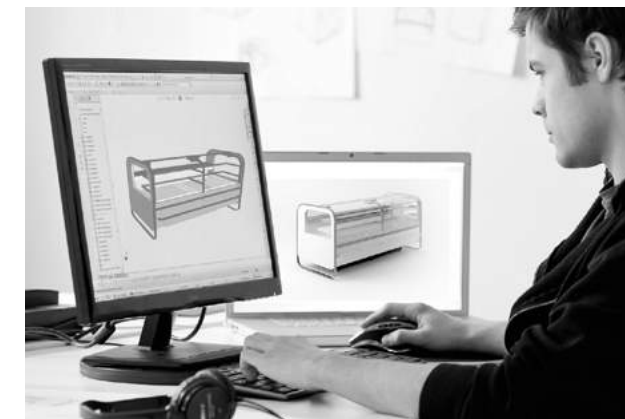
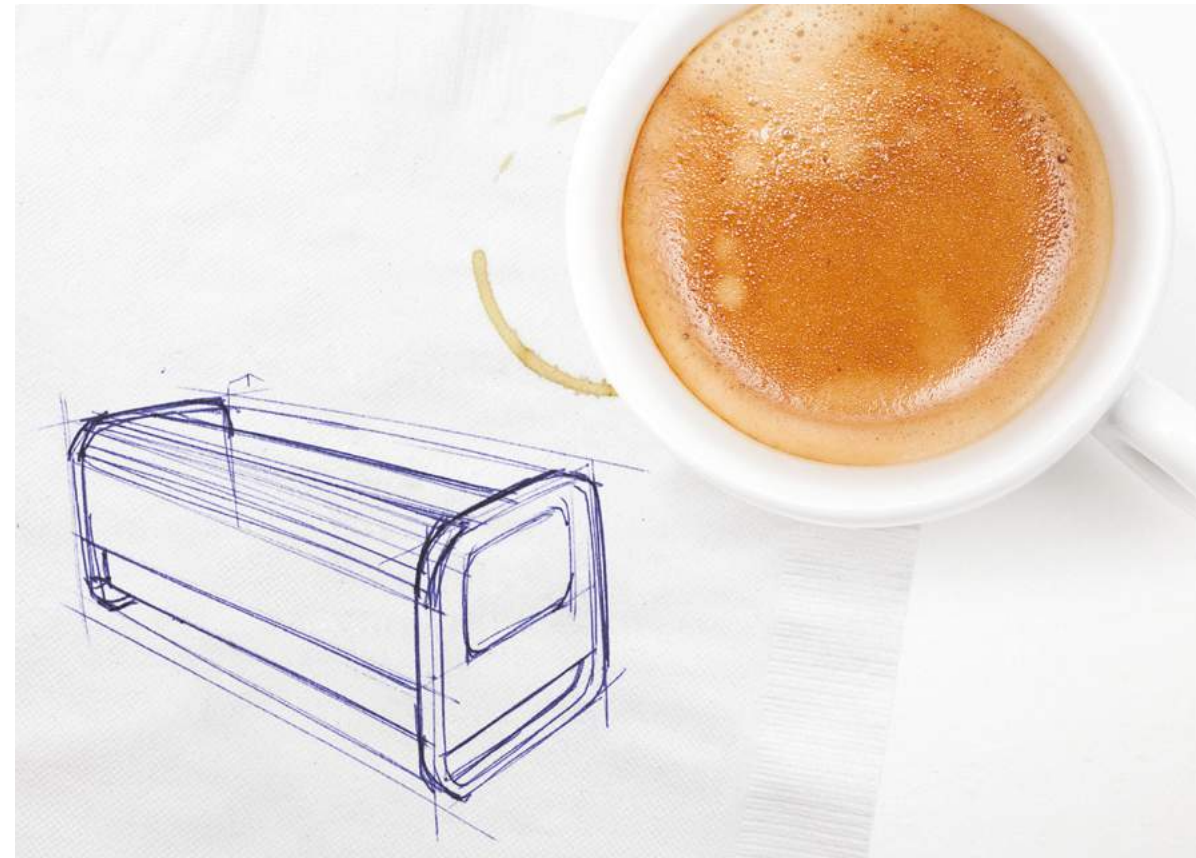



## Gray book

*The Carina counter, first created a long time ago, is still our bestselling product today. Over the years, we have expanded our offer and adjusted it to the various needs of the market and commercial premises with different sales models. In the catalogue presented, you can find a range of inspiring solutions for bakeries, pastry shops and ice cream parlours.*

Stworzona przed laty, lada Carina stanowi nasz bestseller do dziś. Na przestrzeni lat, wzbogacaliśmy naszą ofertę, dostosowując się do różnych potrzeb rynku, do obiektów handlowych o różnej specyfice sprzedaży. W prezentowanym katalogu można znaleźć szereg inspirujących rozwiązań dla piekarni, cukierni, lodziarni.



***See our products!***  
Zobacz nasze produkty!

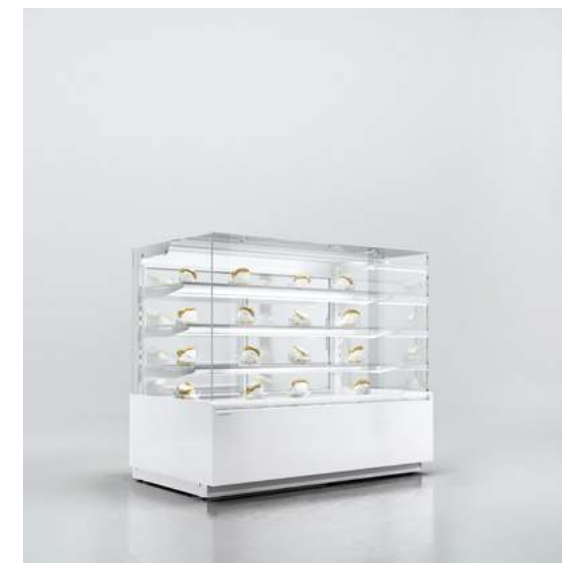



nosi znamiona innowacyjności,  
dbałość o detal to nasze natężenie,  
do jedzenia i wszystkiego co wokół  
podchodzimy, jak do kultury wysokiej.  
Pielęgnujemy od ziarenka,  
aż po efekt końcowy.

Pasjonatów wyszukanych smaków  
zapraszamy do odwiedzenia bloga:  
[kochamsłodkie.pl](http://kochamsłodkie.pl)



***Get inspired!***

*See our best bakery & confectionery projects!*  
Sprawdź nasze najlepsze realizacje z piekarni i cukierni.  
Zainspiruj się!







## Catania Pastry

*“At first glance... The essence of this product's beauty are its full shapes, with perfectly matching, strikingly beautiful name: Catania. The see-through glass panels highlight the depth of the piece, which enables the product displayed to catch the eye of even the most demanding customers. The success of the piece, as a source of interior design inspiration featuring unusual colours and combining various materials, lies in my opinion in changing the trends in the refrigerating equipment sector. Conclusions? It's one of a kind.”*

“Pierwsze spojrzenie... Kwintesencją jej piękna są zaokrąglone kształty, której towarzyszy przenikliwa nazwa Catania. Pryzmat przejrzystości szkła uwalnia głębię, dzięki czemu ekspozycja sprzedawanego produktu kusi najwybredniejszego klienta. Sukces mebla, jako źródła inspiracji dla wnętrz w niepojętej kolorystyce i łączeniu materiałów to dla mnie zmiana kierunku w handlu urządzeniami chłodniczymi. Moja konkluzja? Jedyna w swoim rodzaju.”

*Marcin Duszyński | Poland  
ARKTYKA*







*Catania P*



*Catania P*





## Phoenix line

*“Phoenix Line is a modular system of cabinets. With its versatility it is able to satisfy all your fitting requirements. This range of products can be fully customised in terms of choice of materials. The combination of original finishing at the front, carefully painted interior and unique glass bending make the product display particularly impressive, while maintaining high functionality of cleaning and service. Phoenix Line is synonymous with technology, strength, durability and effectiveness - an extraordinary display counter and a true everyday partner!”*

“Linia Phoenix to modułowy system mebli chłodniczych. Dzięki dużemu zróżnicowaniu system z łatwością wpasuje się do każdego wnętrza.

Linia oferowanych produktów może być całkowicie dostosowana do potrzeb klienta pod względem użytych materiałów. Połączenie unikalnych elementów wykończeniowych na frontach mebli, starannie malowanych wnętrz i wyjątkowych elementów szklanych sprawia, że ekspozowane produkty wyglądają niezwykle korzystnie, przy równoczesnym zapewnieniu łatwości czyszczenia i obsługi.

Linia Phoenix jest synonimem najlepszej technologii, trwałości i funkcjonalności: niezwykle mebel wystawowy i zaufany partner na co dzień!”

*Marco Pezzotta | Italy*  
LENARI ITALIA







Phoenix



Phoenix & Lea 02









*Phoenix IC*



*Phoenix & Carina 05*





## Volans line

*"After 15 years of experience in the retail sector, I can really recommend a solution like Volans. An important advantage of this set is its multifunctionality; we can freely change the exposition inside the cabinet during the day. The cabinets with cooling, neutral and heating modules have been designed in the same style, resulting in a harmonious effect in the trade interiors. I appreciate the manufacturer's approach, who always tries to get closer to the customers and meet their expectations."*

*"Po 15 latach doświadczenia w branży detalicznej, mogę szczerze polecić rozwiązanie, jakie oferuje Volans. Ważną zaletą zestawu jest jego funkcjonalność, możemy tu dowolnie zmieniać ekspozycję podczas dnia handlowego. Moduły chłodzące, grzewcze i neutralne zostały zaprojektowane w tym samym stylu, dzięki czemu zapewniają harmonijny wystrój obiektów handlowych. Doceniam także wysiłek producenta, który zawsze stara się dotrzeć do klientów i spełnić ich oczekiwania."*

*Zaro Jovanovic | Montenegro*  
ES SYSTEM K BALKAN







Carina 07



Carina 04





*Volans Choco*



*Volans IC & Carina 04*









## Carina Collection

*Carina is a versatile product with many matching models to complete whole projects with matching cabinets, the colour finishing options are endless which makes this an outstanding and unrivalled product in our market place.*

Carina to uniwersalny produkt, oferujący gamę pasujących do siebie modeli, dzięki czemu można wzbogacić wystrój wnętrza o dopasowane do siebie urządzenia. Ogromna liczba opcji kolorystycznych elementów wykończeniowych czyni produkt jeszcze bardziej wyjątkowym, a jego producenta zdecydowanym liderem na rynku.

*Lewis Bourne | United Kingdom*  
ES SYSTEM K UK







Carina 03







*Sagitta*



*Carina 02*





*Antila*



*Lea 02*



## We love Good Design

*Our main task while designing (whether we're designing an item, in this case a refrigerating unit, or a space, such as a booth) is to reach the perfect balance between functionality and external appearance. During our long-term collaboration with ES SYSTEM K, we have managed to reach such compromise together multiple times. It is evidenced by numerous awards and distinctions received by the company at international trade fairs and competitions related to industrial design.*

Naszym zdaniem w projektowaniu (niezależnie czy dotyczy ono przedmiotu, w tym przypadku urządzenia chłodniczego, czy przestrzeni np. stoiska targowego) najważniejszym jest znalezienie odpowiedniego kompromisu pomiędzy funkcją a formą. Na przestrzeni ostatnich kilkunastu lat współpracy z ES SYSTEM K, wielokrotnie taki kompromis udało nam się wspólnie wypracować. Dowodem są liczne nagrody i wyróżnienia jakie firma otrzymała biorąc udział w międzynarodowych targach branżowych, czy konkursach związanych z wzornictwem przemysłowym.

*Łukasz Tabakowski | Poland*  
GRID Design Studio





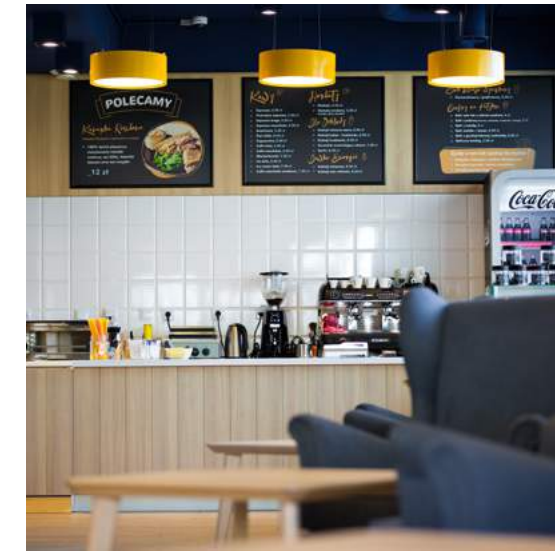





## *We value* Customisable Options

*“All the bakery and confectionery cabinets made by ES SYSTEM K promote both product visibility and product quality. Easy to merchandise and adaptable to different store formats, they add image to the sweet interiors. Available in the widest possible assortment of sizes and colours, they offer the option to either harmonise with the store concept or highlight a particular offer.”*

“Wszystkie urządzenia przeznaczone dla wyrobów piekarniczych i cukierniczych z oferty ES SYSTEM K poprawiają widoczność produktów i uwydatniają ich jakość. Systemy są łatwe w użytku, zatowarowaniu i mogą być dostosowane do różnego rodzaju sklepów, nadając charakter wnętrzu cukierni. Urządzenia dostępne są w bardzo szerokiej gamie rozmiarów i kolorów, oferując harmonijny wystrój wnętrza sklepowego lub możliwość podkreślenia i promocji wybranego asortymentu.”

*Nikolaj Kirillov | Russia*  
ES SYSTEM K VOSTOK







50







## *We care about* **Functionality**

*Our line dedicated to bakeries and pastry shops can satisfy the needs of nearly every facility in the food sector. All display units are built in such a way as to ensure their maximum capacity and to support the interactions between the seller and the buyer. Adjustable shelves and appropriate lighting inside the counter highlight the features of products offered. The technologies and structural components used to manufacture the device guarantee the right temperature in the entire unit. Lift-up or tilt glass panels at the front make cleaning the device a piece of cake.*

Nasze linie cukierniczo – piekarnicze zaspokajają potrzeby niemalże każdego lokalu gastronomicznego. Wszystkie witryny skonstruowane są w taki sposób, by były maksymalnie pojemne, a przy tym pozwalały na prawidłowy kontakt sprzedawca – kupujący. Półki ekspozycyjne z możliwością regulacji oraz odpowiednio dobrane oświetlenie wewnątrz ludy pozwalają wydobyć walory sprzedawanych produktów. Zastosowane technologie i elementy konstrukcyjne gwarantują właściwą temperaturę w całym urządzeniu. Podnoszone lub uchylane szyby frontowe pozwalają na utrzymanie urządzeń w czystości.

*Barbara Korusiewicz | Poland*  
ES SYSTEM K







<b>BOMBAY CHAI</b> Black Tea, Cinnamon, Cardamom, Cloves, Nutmeg, Ginger, Chai and Citrus	<b>JASMIN FLOWERS</b> Green Tea and Jasmin Flowers	<b>VANILLA HONEY</b> Black Tea, White Tea, Vanilla and Honey Extract	<b>ROOIBOS</b> Rooibos	<b>ORGANIC GREEN</b> Steamed Green Tea and Green Tea	<b>ROSEHIP</b> Rose Petal, Rosehips, Hibiscus, Peach and Pomegranate Extract	<b>DARK CEYLON</b> Black Tea and Orange Extract	<b>FRESH LEMON</b> Black Tea, Lemon Peel and Natural Lemon	<b>FRENCH LAVENDER</b> Black Tea, French Lavender Flowers and Bergamot Oil
							<b>FIRST TEA</b> 100% Organic Ultimate taste after 3-5 minutes	
<b>LEMONGRASS</b> Black Tea, Lemongrass and Citrus	<b>FRESH MINT</b> Peppermint Leaf, Black Tea and White Tea	<b>DARJEELING</b> Black Tea and White Tea	<b>EARL GREY</b> Black Tea and Berberis Tea	<b>FOREST FRUIT</b> Black Tea, Mint Leaf and Strawberry Extract	<b>LINDEN LEAF</b> Linden Leaf Tea and Strawberry Extract	<b>ENGLISH BREAKFAST</b> Black Tea and Caramel Extract		





Discover more

*Sweet details!*

Odkryj więcej słodkich szczegółów!



# LCCT Catania P

## EN | STANDARD FITTINGS

- integral condensing unit
- fan-assisted refrigeration
- single curved front glass, with lift-up system
- stainless steel display surface
- electronic control panel
- LED lighting of each shelf
- two glass shelves
- sliding exposition drawer

## PL | WYPOSAŻENIE STANDARDOWE

- agregat wbudowany
- chłodzenie dynamiczne
- szyba przednia gięta, pojedyncza podnoszona do góry na siłownikach
- powierzchnia ekspozycyjna z blachy nierdzewnej
- sterownik elektroniczny
- oświetlenie LED każdej półki
- dwie półki szklane
- wysuwana szuflada ekspozycyjna

## STANDARD COLOURS KOLORYSTYKA STANDARDOWA

RAL 9003, RAL 3000, RAL 6029, RAL 1021,  
RAL, 5010, RAL 7004, RAL 7015, RAL 9005

## USE | DO UŻYTKU



## ADVANTAGES | ZALETY

- spherical glass 200'  
szyba gięta 200'
- security glass system  
bezpieczne szkło i system otwierania
- energy saving system  
oszczędność energii elektrycznej

## STORAGE | PRZECHOWYWANIE



- lighting of each shelf  
oświetlenie każdej półki
- easy system of servicing and maintenance  
łatwa w eksploatacji i konserwacji

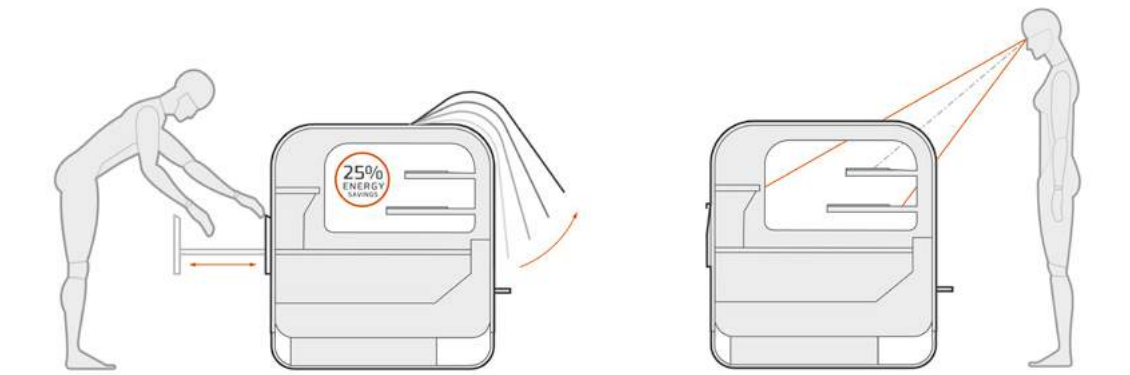

## DIMENSIONS | WYMIARY

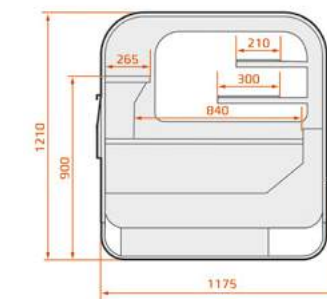

CATANIA P	mm	mm	dm <sup>3</sup>	❄	°C	⚡
1,25	1 250	1 330	293	R452A*	3H1 / +4 ÷ +8	230 V/ 50 Hz
1,875	1 875	1 955	390	R452A*	3H1 / +4 ÷ +8	230 V/ 50 Hz
2,5	2 500	2 580	585	R452A*	3H1 / +4 ÷ +8	230 V/ 50 Hz

\* also available: R407F, R134A, R404A



# LCPH Phoenix

## EN | STANDARD FITTINGS

- integral condensing unit (cooling ver.)
- fan-assisted refrigeration
- single curved front tempered glass, tilt forward
- stainless steel display surface
- granite worktop
- ambient glass shelf
- perspex covers
- top LED lighting
- illuminated shelf
- electric defrost
- electronic control panel
- automatic condensate evaporation
- multiplexable with kit (divider between modules)
- for self finishing (without side glass, without lower panels)

## PL | WYPOSAŻENIE STANDARDOWE

- agregat wbudowany (wersja chłodnicza)
- chłodzenie dynamiczne
- szyba gięta, pojedyncza, hartowana, uchylna
- półka ekspozycyjna z blachy nierdzewnej
- blat roboczy granit
- szklana półka
- zasłonki pleksi
- oświetlenie górne LED
- podświetlenie półki
- odmrażanie elektryczne
- sterownik elektroniczny
- automatyczne odparowanie skroplin
- możliwość łączenia w ciągi (z przegrodą między modułami)
- do zabudowy własnej (bez boków szklanych, bez paneli dolnych)

## STANDARD COLOURS OF PROFILES STANDARDOWA KOLORYSTYKA PROFILI

RAL 9003, RAL 3000, RAL 6029, RAL 1021,  
RAL 5010, RAL 7004, RAL 7015, RAL 9005

## USE | DO UŻYTKU



## STORAGE | PRZECHOWYWANIE



## ADVANTAGES | ZALETY

- cooling, hot, neutral version available  
dostępna wersja chłodnicza, grzewcza i neutralna
- customizable front panels  
dowolny wariant zabudowy frontowej
- easy system of servicing and maintenance  
łatwa w eksploatacji i konserwacji
- multiplexable system modułowy
- energy saving system  
oszczędność energii elektrycznej

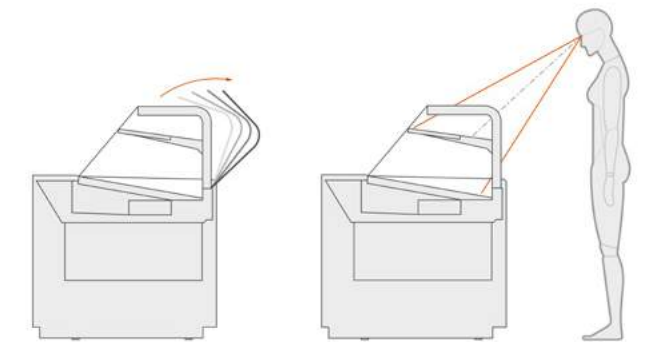

## DIMENSIONS | WYMIARY

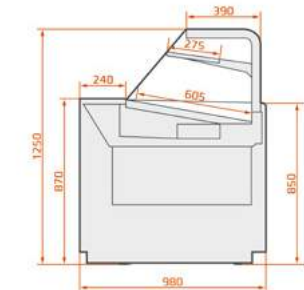

PHOENIX	mm	mm	dm <sup>3</sup>	❄️	°C	⚡
0,9	904	940	75	R452A*	3H1 / +4 ÷ +10	230 V/ 50 Hz
1,3	1 304	1 340	112	R452A*	3H1 / +4 ÷ +10	230 V/ 50 Hz
0,9 H	904	940	341	-	up to 75	230 V/ 50 Hz
1,3 H	1 304	1 340	503	-	up to 75	230 V/ 50 Hz
0,9 N	904	940	345	-	-	230 V/ 50 Hz
1,3 N	1 304	1 340	513	-	-	230 V/ 50 Hz

\* also available: R407F, R404A



# LMPH Phoenix IC

## EN | STANDARD FITTINGS

- integral condensing unit
- fan-assisted refrigeration
- single curved front tempered glass, tilt forward
- ice-cream containers, 7 pcs
- stainless steel interior
- hot gas defrosting system
- electric evaporation
- stainless steel worktop
- electronic control panel
- top LED lighting

## PL | WYPOSAŻENIE STANDARDOWE

- agregat wbudowany
- chłodzenie dynamiczne
- szyba przednia gięta, pojedyncza, hartowana, uchylna
- pojemniki na lody 7 szt.
- wnętrze z blachy nierdzewnej
- odmrażanie gorącym gazem
- elektryczne odparowanie skroplin
- blat nierdzewny
- sterownik elektroniczny
- oświetlenie górne LED

## STANDARD COLOURS OF PROFILES STANDARDOWA KOLORYSTYKA PROFILI

RAL 9003, RAL 3000, RAL 6029, RAL 1021,  
RAL, 5010, RAL 7004, RAL 7015, RAL 9005

## USE | DO UŻYTKU



## STORAGE | PRZECHOWYWANIE



## ADVANTAGES | ZALETY

- multiplexable system modułowy
- customizable front panels  
dowolny wariant zabudowy frontowej
- easy system of servicing and maintenance  
łatwa w eksploatacji i konserwacji
- energy saving system  
oszczędność energii elektrycznej

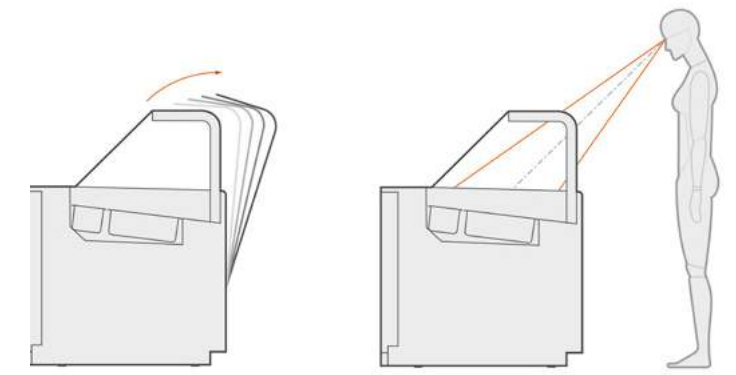

## DIMENSIONS | WYMIARY

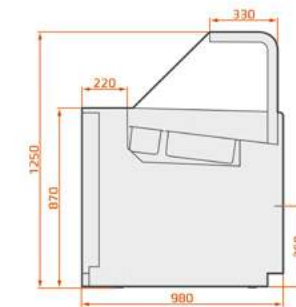

PHOENIX IC	mm	mm	dm <sup>3</sup>	°C	W
0,9	904	940	75	R452A*	3L1 / -18 ÷ -14 230 V/ 50 Hz

\* also available: R448A, R404A





# LCC Carina 07

## EN | STANDARD FITTINGS

- integral condensing unit
- fan-assisted refrigeration
- straight front glass, double glazed with transparent frame, tilt forward
- double glazed rear doors, sliding [1.4], hinged [1.0]
- three rows of deep glass shelves
- waterproof base shelf (black colour)
- internal LED lighting
- electronic control panel
- electric defrost
- automatic condensate evaporation
- multiplexable with kit
- for self finishing (without side glass, without lower panels)

## PL | WYPOSAŻENIE STANDARDOWE

- agregat wbudowany
- chłodzenie dynamiczne
- szyba frontowa pojedyncza, zespolona z transparentną ramką, uchylna
- tylne drzwiczki zespolone, przesuwne [1.4] lub uchylne [1.0]
- trzy rzędy głębokich półek szklanych
- blat ze sklejki wodoodpornej (kolor czarny)
- oświetlenie LED wnętrza lady
- sterownik elektroniczny
- odmrażanie elektryczne
- automatyczne odparowanie kropli
- możliwość łączenia w ciągi
- do zabudowy własnej (bez boków szklanych, bez paneli dolnych)

## STANDARD COLOURS KOLORYSTYKA STANDARDOWA

waterproof base shelf (black colour)  
blat ze sklejki wodoodpornej (kolor czarny)

## USE | DO UŻYTKU



## STORAGE | PRZECHOWYWANIE



## ADVANTAGES | ZALETY



temp. stability on each level  
temp. stała na każdym poziomie



multiplexable  
system modułowy



full transparent and maximum visibility  
pełna transparentność i maksymalna widoczność towaru



customizable front panels  
dowolny wariant zabudowy frontowej



easy system of servicing and maintenance  
łatwa w eksploatacji i konserwacji



super energy saving system  
maksymalna oszczędność energii elektrycznej

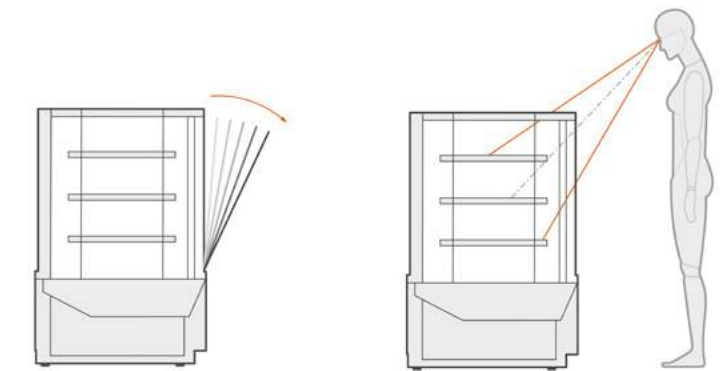

## DIMENSIONS | WYMIARY

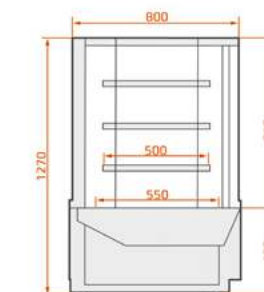

CARINA 07	mm	mm	dm³	❄️	°C	⚡
1,0	930	970	255	R290*	3H1 / +3 ÷ +8	230 V/ 50 Hz
1,4	1 430	1 470	395	R290*	3H1 / +3 ÷ +8	230 V/ 50 Hz

\* also available: R452A, R404A



# LCC Carina 05

## EN | STANDARD FITTINGS

- integral condensing unit
- fan-assisted refrigeration
- single curved front glass, tilt forward
- double glazed rear sliding doors
- three rows of deep glass shelves
- adjustable height and angle of shelf hanging
- waterproof base shelf (black colour)
- LED lighting at the top and of each shelf
- electronic control panel
- electric defrost
- automatic condensate evaporation
- multiplexable with kit
- for self finishing (without side glass, without lower panels)

## PL | WYPOSAŻENIE STANDARDOWE

- agregat wbudowany
- chłodzenie dynamiczne
- szyba frontowa gięta pojedyncza, uchylna
- tylne drzwiczki zespolone, przesuwne
- trzy rzędy głębokich półek szklanych
- regulowana wysokość i kąt zawieszenia półki
- blat ze sklejki wodoodpornej (kolor czarny)
- górne podświetlenie LED oraz każdej półki
- sterownik elektroniczny
- odmrażanie elektryczne
- automatyczne odparowanie skroplin
- możliwość łączenia w ciągi
- do zabudowy własnej  
(bez boków szklanych, bez paneli dolnych)

## STANDARD COLOURS

[ceiling, profiles, metal elements inside]

## KOLORYSTYKA STANDARDOWA

[sufit, profile, elementy wew. metalowe]

RAL 9003, RAL 3000, RAL 6029, RAL 102,  
RAL 5010, RAL 7004, RAL 7015, RAL 9005,  
RAL 9001, RAL 1019, RAL 8014,  
RAL 9006 silver, gold

## USE | DO UŻYTKU



## STORAGE | PRZECHOWYWANIE



## ADVANTAGES | ZALETY



temp. stability on each level  
temp. stała na każdym poziomie



lighting at the top and of each shelf  
oświetlenie górne i każdej półki



multiplexable  
system modułowy



customizable front panels  
dowolny wariant zabudowy frontowej



easy system of servicing and maintenance  
łatwa w eksploatacji i konserwacji

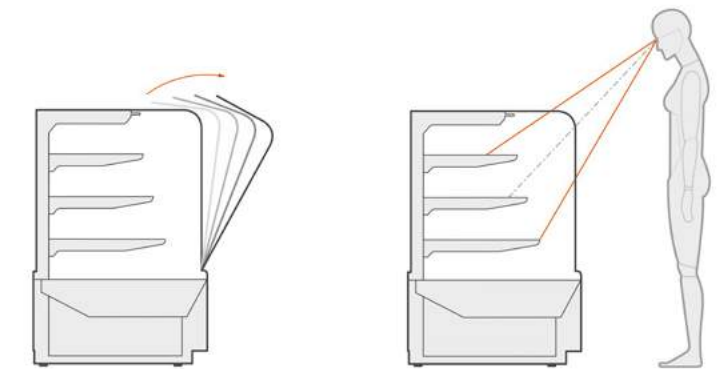

## DIMENSIONS | WYMIARY

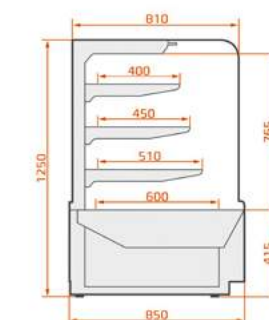

CARINA 05	mm	mm	dm³	❄️	°C	⚡
1,0	930	970	255	R290*	3H1 / +3 ÷ +8	230 V/ 50 Hz
1,4	1 430	1 470	395	R290*	3H1 / +3 ÷ +8	230 V/ 50 Hz

\* also available: R452A, R404A



# LCV Volans 02

## EN | STANDARD FITTINGS

- integral condensing unit
- fan-assisted refrigeration
- single straight tempered front glass, tilt forward
- stainless steel display surface
- granite worktop
- ambient glass shelf
- perspex covers
- top LED lighting
- illuminated shelf
- electric defrost
- electronic control panel
- automatic condensate evaporation
- multiplexable with kit (divider between modules)
- for self finishing (without side glass, without lower panels)

## PL | WYPOSAŻENIE STANDARDOWE

- agregat wbudowany
- chłodzenie dynamiczne
- szyba prosta, pojedyncza, hartowana, uchylna
- półka ekspozycyjna z blachy nierdzewnej
- blat roboczy granit
- szklana półka
- zasłonki pleksi
- oświetlenie górne LED
- podświetlenie półki
- odmrażanie elektryczne
- sterownik elektroniczny
- automatyczne odparowanie skroplin
- możliwość łączenia w ciągi (z przegrodą między modułami)
- do zabudowy własnej (bez boków szklanych, bez paneli dolnych)

## STANDARD COLOURS OF PROFILES STANDARDOWA KOLORYSTYKA PROFILI

RAL 9003, RAL 3000, RAL 6029, RAL 1021,  
RAL 5010, RAL 7004, RAL 7015, RAL 9005

## USE | DO UŻYTKU



## STORAGE | PRZECHOWYWANIE



## ADVANTAGES | ZALETY



cooling, hot, neutral version available  
dostępna wersja chłodnicza, grzewcza i neutralna



full transparent and maximum visibility  
pełna transparentność i maksymalna widoczność towaru



customizable front panels  
dowolny wariant zabudowy frontowej



easy system of servicing and maintenance  
łatwa w eksploatacji i konserwacji



energy saving system  
oszczędność energii elektrycznej



multiplexable  
system modułowy

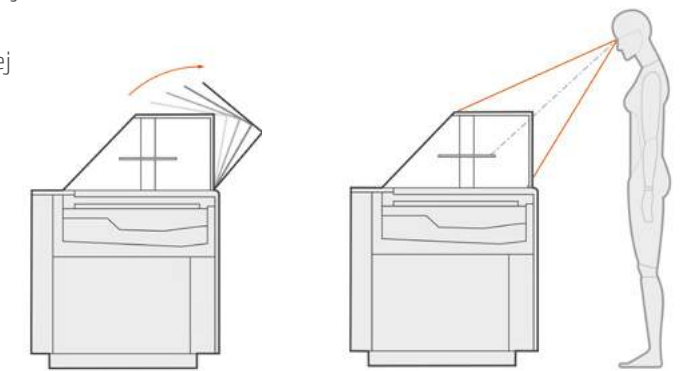

## DIMENSIONS | WYMIARY

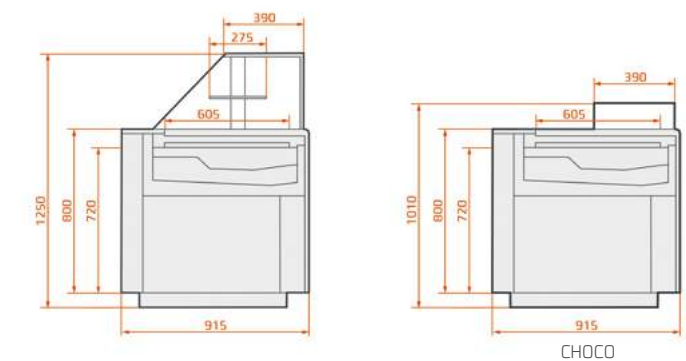

VOLANS 02	mm	mm	dm <sup>3</sup>	❄️	°C	⚡
0,9	904	940	75	R290*	3H1 / +4 ÷ +10	230 V/ 50 Hz
1,3	1 304	1 340	112	R290*	3H1 / +4 ÷ +10	230 V/ 50 Hz
0,9 H	904	940	341	-	up to 75	230 V/ 50 Hz
1,3 H	1 304	1 340	503	-	up to 75	230 V/ 50 Hz
0,9 N	904	940	345	-	-	230 V/ 50 Hz
1,3 N	1 304	1 340	513	-	-	230 V/ 50 Hz

\* also available: R452A, R404A



# LMV Volans IC

## EN | STANDARD FITTINGS

- integral condensing unit
- fan-assisted refrigeration
- single straight tempered front glass, tilt forward
- ice-cream containers, 7 pcs
- stainless steel interior
- hot gas defrosting system
- electric evaporation
- stainless steel worktop
- electronic control panel
- top LED lighting

## PL | WYPOSAŻENIE STANDARDOWE

- agregat wbudowany
- chłodzenie dynamiczne
- szyba prosta, pojedyncza, hartowana, uchylna
- pojemniki na lody 7 szt.
- wnętrze z blachy nierdzewnej
- odmrażanie gorącym gazem
- elektryczne odparowanie skroplin
- blat nierdzewny
- sterownik elektroniczny
- oświetlenie górne LED

## STANDARD COLOURS OF PROFILES STANDARDOWA KOLORYSTYKA PROFILI

RAL 9003, RAL 3000, RAL 6029, RAL 1021,  
RAL, 5010, RAL 7004, RAL 7015, RAL 9005

## USE | DO UŻYTKU



## STORAGE | PRZECHOWYWANIE



## ADVANTAGES | ZALETY

- multiplexable system modułowy
- customizable front panels  
dowolny wariant zabudowy frontowej
- easy system of servicing and maintenance  
łatwa w eksploatacji i konserwacji
- energy saving system  
oszczędność energii elektrycznej

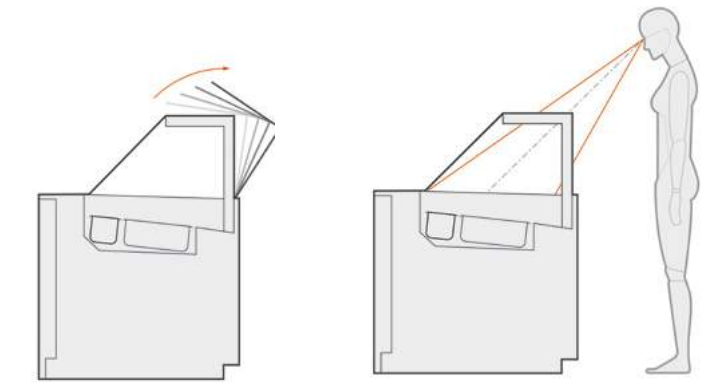

## DIMENSIONS | WYMIARY

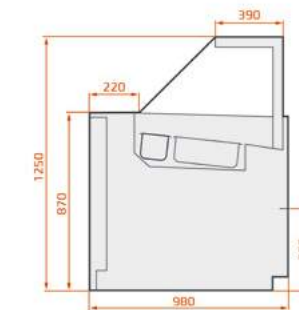

VOLANS IC						
0,9	904	940	75	R452A*	3L1 / -18 ÷ -14	230 V/ 50 Hz

\* also available: R448A, R404A



# LCC Carina 04

## EN | STANDARD FITTINGS

- integral condensing unit
- fan-assisted refrigeration
- single straight front glass, tilt forward with top shelf
- double glazed rear doors, sliding
- three rows of deep glass shelves
- adjustable height and angle of shelves
- waterproof base shelf (black colour)
- LED lighting at the top and of each shelf
- electronic control panel
- electric defrost
- automatic condensate evaporation
- multiplexable with kit
- for self finishing (without side glass, without lower panels)

## PL | WYPOSAŻENIE STANDARDOWE

- agregat wbudowany
- chłodzenie dynamiczne
- szyba frontowa prosta, pojedyncza, uchylna wraz z półką górną
- tylne drzwiczki zespolone, przesuwne
- trzy rzędy głębokich półek szklanych
- regulowana wysokość i kąt zawieszenia półki
- blat ze sklejki wodoodpornej (kolor czarny)
- podświetlenie LED oraz każdej półki
- sterownik elektroniczny
- odmrażanie elektryczne
- automatyczne odparowanie skroplin
- możliwość łączenia w ciągi
- do zabudowy własnej (bez boków szklanych, bez paneli dolnych)

## STANDARD COLOURS

(ceiling, profiles, metal elements inside)

## KOLORYSTYKA STANDARDOWA

(sufit, profile, element wew. metalowe):

RAL 9003, RAL 3000, RAL 6029, RAL 1021, RAL 5010, RAL 7004, RAL 7015, RAL 9005, RAL 9001, RAL 1019, RAL 8014, RAL 9006 silver, gold

## USE | DO UŻYTKU



## ADVANTAGES | ZALETY



- temp. stability on each level  
temp. stała na każdym poziomie
- lighting at the top and of each shelf  
oświetlenie górne i każdej półki
- multiplexable  
system modułowy

## STORAGE | PRZECHOWYWANIE



- customizable front panels  
dowolny wariant zabudowy frontowej
- easy system of servicing and maintenance  
łatwa w eksploatacji i konserwacji

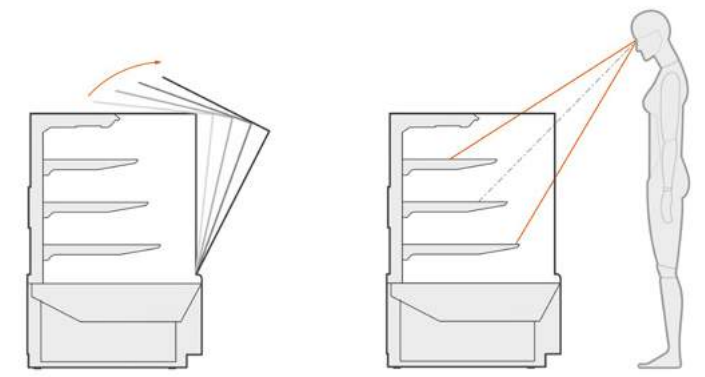

## DIMENSIONS | WYMIARY

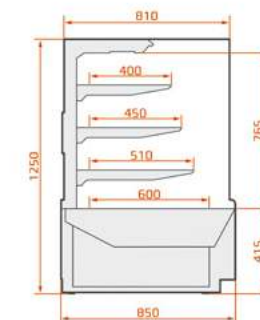

CARINA 04	mm	mm	dm <sup>3</sup>	❄️	°C	⚡
1,0	930	970	255	R290*	3H1 / +3 ÷ +8	230 V/ 50 Hz
1,4	1 430	1 470	395	R290*	3H1 / +3 ÷ +8	230 V/ 50 Hz

\* also available: R452A, R404A



# LCC Carina 03

## EN | STANDARD FITTINGS

- integral condensing unit
- fan-assisted refrigeration
- double glazed rear doors, sliding (EXT - hinged, INT - hinged)
- three rows of glass shelves
- waterproof base shelf (black colour)
- LED lighting for top and each shelf
- electronic control panel
- electric defrost (1,0 and 1,4), natural defrost (EXT, INT)
- automatic condensate evaporation
- adjustable height and angle of shelf hanging
- multiplexable with kit
- for self finishing (without side glass, without lower panels)
- colour of screen printing: black, gold or silver

## PL | WYPOSAŻENIE STANDARDOWE

- agregat wbudowany
- chłodzenie dynamiczne
- tylne drzwiczki zespolone, przesuwne (EXT - uchylne, INT - uchylne)
- trzy rzędy półek szklanych
- blat ze sklejki wodoodpornej (kolor czarny)
- podświetlenie górne LED oraz każdej półki
- sterownik elektroniczny
- odmrażanie elektryczne (1,0 i 1,4), odmrażanie naturalne (EXT, INT)
- automatyczne odparowanie skroplin
- regulowana wysokość i kąt zawieszenia półki
- możliwość łączenia w ciągi
- do zabudowy własnej (bez boków szklanych, bez paneli dolnych)
- kolor sitodruku: czarny, złoty lub srebrny

## STANDARD COLOURS

(top, profiles, metal elements inside)

## KOLORYSTYKA STANDARDOWA

(sufit, profile, elementy wew. metalowe)

RAL 9003, RAL 3000, RAL 6029, RAL 1021, RAL 5010, RAL 7004, RAL 7015, RAL 9005, RAL 9001, RAL 1019, RAL 8014, RAL 9006  
silver, gold

## USE | DO UŻYTKU



## STORAGE | PRZECHOWYWANIE



## ADVANTAGES | ZALETY

- multiplexable system modułowy
- lighting at the top and of each shelf oświetlenie górne i każdej półki
- customizable front panels dowolny wariant zabudowy frontowej
- energy saving system oszczędność energii elektrycznej

- temp. stability on each level temp. stała na każdym poziomie
- easy system of servicing and maintenance łatwa w eksploatacji i konserwacji

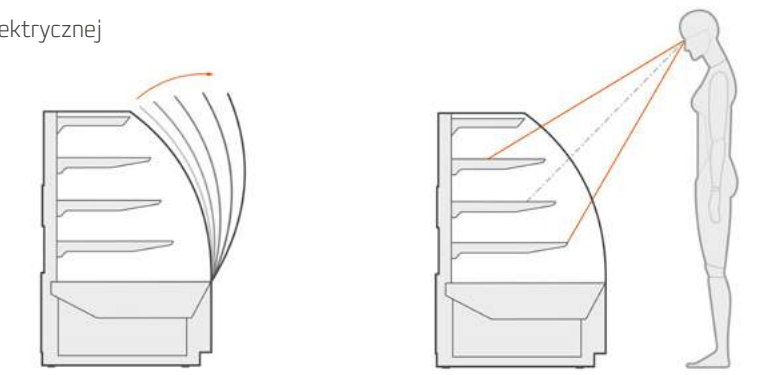

## DIMENSIONS | WYMIARY

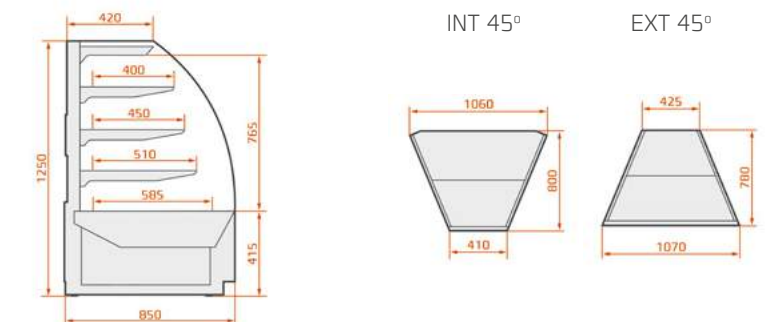

CARINA 03	mm	mm	dm <sup>3</sup>	❄	°C	⚡
INT 45			199	R290*	3H1 / +3 ÷ +8	230 V/ 50 Hz
EXT 45			187	R290*	3H1 / +3 ÷ +8	230 V/ 50 Hz
1,0	930	990	255	R290*	3H1 / +3 ÷ +8	230 V/ 50 Hz
1,4	1 430	1 490	395	R290*	3H1 / +3 ÷ +8	230 V/ 50 Hz

\* also available: R452A, R404A



# LCC Carina 02

## EN | STANDARD FITTINGS

- integral condensing unit
- fan-assisted refrigeration
- double glazed front glass with screen printing, tilt forward
- double glazed side glass with screen printing
- double glazed rear doors, sliding (EXT, INT – hinged)
- three rows of glass shelves
- waterproof base shelf
- top LED lighting and illumination of each shelf
- electronic control panel
- electric defrost [1,0 and 1,4], natural defrost [0,6, EXT, INT]
- automatic condensate evaporation
- colour of profiles: gold or silver
- colour of screen printing: black, gold or silver
- wooden elements: toscany walnut, verona dark ash

## PL | WYPOSAŻENIE STANDARDOWE

- agregat wbudowany
- chłodzenie dynamiczne
- szyba gięta zespolona pokryta sitodrukiem, uchylna
- szyby boczne zespolone pokryte sitodrukiem
- tylne drzwiczki zespolone, przesuwne (EXT, INT – uchylne)
- trzy rzędy półek szklanych
- blat ze sklejki wodoodpornej
- podświetlenie górne LED oraz każdej półki
- sterownik elektroniczny
- odmrażanie elektryczne [1,0 i 1,4], odmrażanie naturalne [0,6, EXT, INT]
- automatyczne odparowanie kroplin
- kolor profili: złoty lub srebrny
- kolor sitodruku: czarny, złoty lub srebrny
- elementy drewniane: orzech Toskania, jesion Verona ciemny

## USE | DO UŻYTKU



## STORAGE | PRZECHOWYWANIE



## ADVANTAGES | ZALETY



lighting at the top and of each shelf  
oświetlenie górne i każdej półki



temp. stability on each level  
temp. stała na każdym poziomie



easy system of servicing and maintenance  
łatwa w eksploatacji i konserwacji

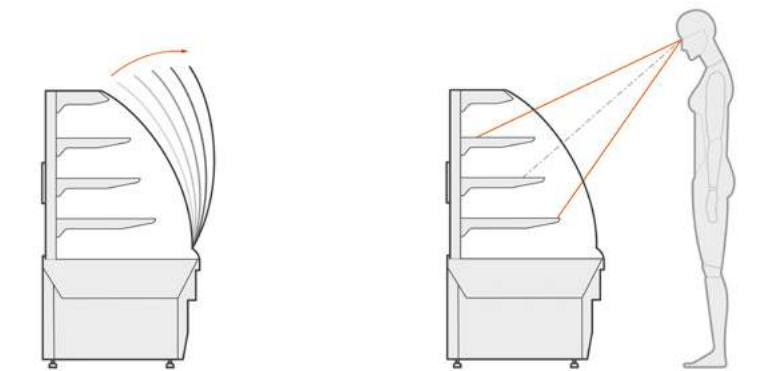

## DIMENSIONS | WYMIARY

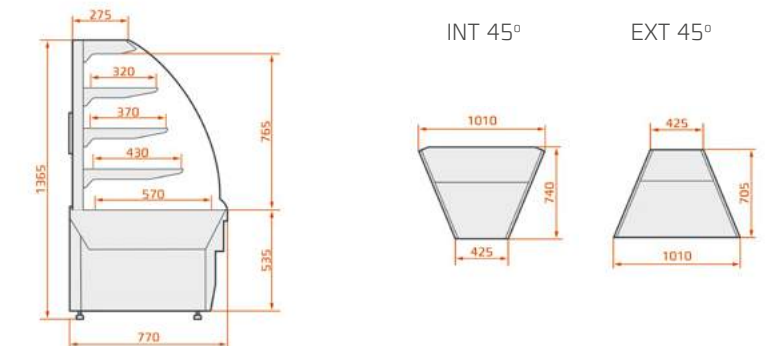

CARINA 02	mm	dm <sup>3</sup>	❄️	°C	⚡
INT 45		100	R290*	3H1 / +3 ÷ +8 / +6 ÷ +11	230 V/ 50 Hz
EXT 45		105	R290*	3H1 / +3 ÷ +8 / +6 ÷ +11	230 V/ 50 Hz
0,6	600	85	R290*	3H1 / +3 ÷ +8 / +6 ÷ +11	230 V/ 50 Hz
1,0	940	135	R290*	3H1 / +3 ÷ +8 / +6 ÷ +11	230 V/ 50 Hz
1,4	1 440	250	R290*	3H1 / +3 ÷ +8 / +6 ÷ +11	230 V/ 50 Hz

\* also available: R452A, R404A



# RCC Carina 02 Self

## EN | STANDARD FITTINGS

- integral condensing unit
- fan-assisted refrigeration
- double glazed side glass
- three rows of adjustable glass shelves
- top LED lighting
- electronic control panel
- electric defrost
- automatic condensate evaporation
- interior: metal sheet silver painted
- colour of profiles: gold or silver
- colour of screen printing: black, gold or silver
- wooden elements: toscany walnut, verona dark ash

## PL | WYPOSAŻENIE STANDARDOWE

- agregat wbudowany
- chłodzenie dynamiczne
- szyby boczne zespolone
- trzy rzędy regulowanych półek szklanych
- podświetlenie górne LED
- sterownik elektroniczny
- odmrażanie elektryczne
- automatyczne odparowanie skroplin
- wnętrze regału: blacha malowana w kolorze srebrnym
- kolor profili: złoty lub srebrny
- kolor sitodruku: czarny, złoty lub srebrny
- elementy drewniane: orzech Toskania, jesion Werona ciemny



## USE | DO UŻYTKU



## STORAGE | PRZECHOWYWANIE



## ADVANTAGES | ZALETY

-  customizable front panels  
dowolny wariant zabudowy frontowej
-  temp. stability on each level  
temp. stała na każdym poziomie
-  easy system of servicing and maintenance  
łatwa w eksploatacji i konserwacji

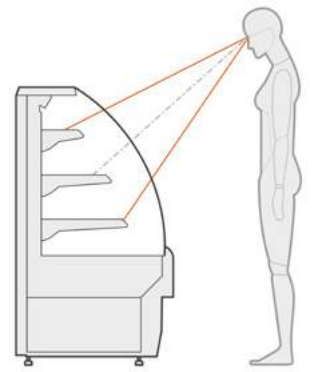

## DIMENSIONS | WYMIARY

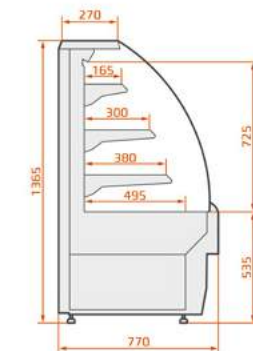

CARINA 02 SELF	mm	dm <sup>3</sup>	❄	°C	⚡
0,6	605	100	R452A*	3H1 / +3 ÷ +8	230 V/ 50 Hz
1,0	1 010	165	R452A*	3H1 / +3 ÷ +8	230 V/ 50 Hz
1,4	1 450	245	R452A*	3H1 / +3 ÷ +8	230 V/ 50 Hz

\* also available: R134A, R404A





# LMS Sagitta

## EN | STANDARD FITTINGS

- integral condensing unit
- fan-assisted refrigeration
- manual rear blind
- double glazed front glass with screen printing
- double glazed side glass with screen printing
- internal surfaces made with stainless steel
- worktop made with stainless steel
- made for 12/16/24 containers
- top LED lighting
- electronic control panel
- hot gas defrost
- automatic condensate evaporation
- colour of profiles: gold or silver
- colour of screen printing: black, gold or silver
- wooden elements: toscany walnut, verona dark ash

## PL | WYPOSAŻENIE STANDARDOWE

- agregat wbudowany
- chłodzenie dynamiczne
- roleta ręczna
- szyba gięta zespolona z sitodrukiem, uchylna
- szyby boczne zespolone
- wnętrze lady wykonane z blachy nierdzewnej
- blat roboczy wykonany z blachy nierdzewnej
- przeznaczona na 12/16/24 pojemników
- oświetlenie górne LED
- sterownik elektroniczny
- odmrażanie gorącym gazem
- automatyczne odparowanie skroplin
- kolor profili: złoty lub srebrny
- kolor sitodruku: czarny, złoty lub srebrny
- elementy drewniane: orzech Toskania, jesion Werona ciemny

## USE | DO UŻYTKU



## STORAGE | PRZECHOWYWANIE



## ADVANTAGES | ZALETY

- energy saving system  
oszczędność energii elektrycznej
- customizable front panels  
dowolny wariant zabudowy frontowej
- easy system of servicing and maintenance  
łatwa w eksploatacji i konserwacji

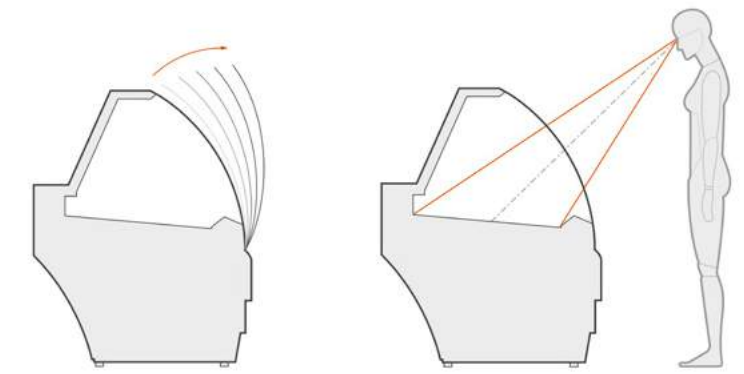

## DIMENSIONS | WYMIARY

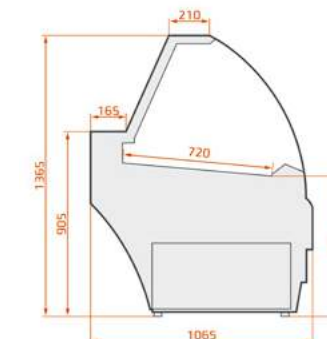

SAGITTA	[mm]	[dm³]		°C	
1,2 - 12	1 165	62	R452A*	3L1 / -21 ÷ -14	230 V/ 50 Hz
1,4 - 16	1 470	83	R452A*	3L1 / -21 ÷ -14	230 V/ 50 Hz
2,2 - 24	2 165	124	R452A*	3L1 / -21 ÷ -14	230 V/ 50 Hz

\* also available: R448A, R404A





# RSL Leo 02

## EN | STANDARD FITTINGS

- three rows of adjustable shelves
- top LED lighting and each shelf illuminated
- bottom cupboard
- slide-out crumb tray
- multiplexable with kit

## PL | WYPOSAŻENIE STANDARDOWE

- trzy rzędy regulowanych półek
- górne oświetlenie LED oraz każdej półki
- szafka dolna
- wysuwana taca na okruchy
- możliwość łączenia w ciągi

## STANDARD COLOURS KOLORYSTYKA STANDARDOWA

RAL 9003, RAL 3000, RAL 6029, RAL 1021,  
RAL 5010, RAL 7004, RAL 7015, RAL 9005,  
RAL 9001, RAL 1019, RAL 8014, RAL 9006  
silver, gold

## USE | DO UŻYTKU



## ADVANTAGES | ZALETY



multiplexable  
system modułowy



lighting for top and each shelf  
oświetlenie każdej półki



easy system of servicing and maintenance  
łatwa w eksploatacji i konserwacji

**1** shelves adjustable  
regulowane półki zawieszane

**2** deep shelf for rolls with compartments  
głęboka półka na bułki z przegrodami

**3** storage on the bottom of cabinet  
szafka do przechowywania

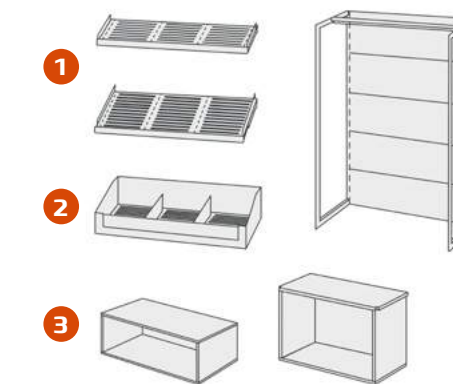

## STORAGE | PRZECHOWYWANIE

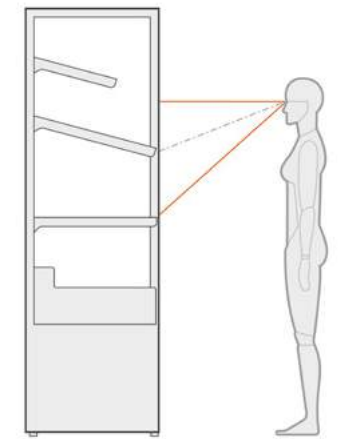

## DIMENSIONS | WYMIARY

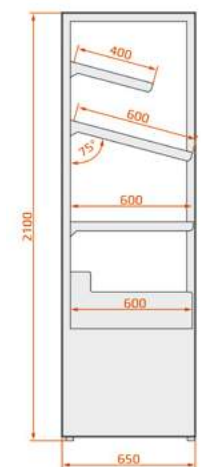

LEO 02	mm	dm <sup>3</sup>	⚡
1,25	1300	1220	230 V/ 50 Hz
0,9	900	870	230 V/ 50 Hz



# SCA Antila

## EN | STANDARD FITTINGS

- integral condensing unit
- fan-assisted refrigeration
- side glazed glass, hinged doors
- rotated glass shelves or wired shelves
- waterproof base shelf (colour Toscana walnut)
- four vertical lighting tubes
- electronic control panel
- off-cycle defrost
- automatic condensate evaporation

## PL | WYPOSAŻENIE STANDARDOWE

- agregat wbudowany
- chłodzenie dynamiczne
- boki z szyby zespolonej, drzwi uchylne
- półki szklane obrotowe lub półki druciane
- blat ze sklejki wodoodpornej (kolor orzech toskania)
- cztery świetlówki pionowe
- sterownik elektroniczny
- odmrażanie naturalne
- automatyczne odparowanie skroplin

**STANDARD COLOURS**  
**KOLORYSTYKA STANDARDOWA**  
 RAL 9003, RAL 3000, RAL 6029, RAL 1021,  
 RAL, 5010, RAL 7004, RAL 7015, RAL 9005

## USE | DO UŻYTKU



## ADVANTAGES | ZALETY

- easy system of servicing and maintenance  
łatwa w eksploatacji i konserwacji
- energy saving system  
oszczędność energii elektrycznej

## STORAGE | PRZECHOWYWANIE

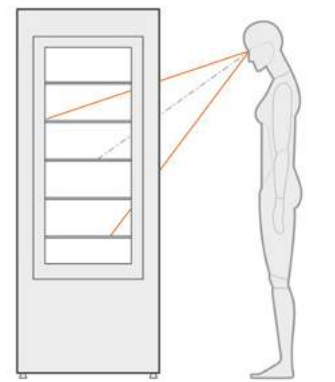

## DIMENSIONS | WYMIARY

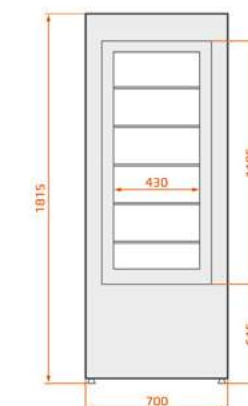

ANTILA				°C	
400	700	400	R290*	3H1 / +2 ÷ +10	230 V/ 50 Hz

\* also available: R452A, R404A



TEMPERATURE CLASS | KLASA TEMPERATUROWA\*

**3H1** +1 ÷ +10°C    **3M1** -1 ÷ +5°C    **3L1** -18 ÷ -15°C    **3L3** -15 ÷ -12°C    **3H2** -1 ÷ + 10°C    **3M2** -1 ÷ +7°C    **3L2** -18 ÷ -12°C

\* operating features are based on ambient conditions of +25°C temperature and 60 [%] relative humidity  
dla warunków otoczenia: temperatura +25°C, wilgotność względna 60 [%]

Create your own line. Choose the cabinet and colour: | Stwórz własny ciąg sprzedażowy. Wybierz model lady i kolor:

- front finishing | wykończenia paneli frontowych
- screen printing | sitodruku
- profiles | profili



Icons

USE  
DO UŻYTKU



confectionery  
cukiernia



bakery  
piekarnia



supermarket



cafe  
kawiarnia



ice-cream parol  
lodziarnia



minimarket

STORAGE  
PRZECHOWYWANIE



muffins and cookies  
babeczki i ciasteczka



bread  
pieczywo



ice-creams  
lody



cake  
ciasta



drinks  
napoje



warm pastries  
ciepłe wypieki



pralines  
praliny



fruits  
owoce



sandwiches  
kanapki

ADVANTAGES  
ZALETY



spherical glass 200'  
szyba gięta 200'



multiplexable  
system modułowy



security glass system  
bezpieczne szkło i system otwierania



energy saving system  
oszczędność energii elektrycznej



customizable front panels  
dowolny wariant zabudowy frontowej



temp. stability on each level  
temp. stała na każdym poziomie



easy system of servicing and maintenance  
łatwa w eksploatacji i konserwacji



lighting at the top and of each shelf  
oświetlenie górne każdej półki



cooling, hot, neutral version available  
dostępna wersja chłodnicza, grzewcza i neutralna



full transparent and maximum visibility  
pełna transparentność i maksymalna widoczność towaru

TECHNICAL DATA  
DANE TECHNICZNE



total length without end walls  
długość całkowita bez boków



total useful capacity  
pojemność użytkowa



temperature class  
klasa temperaturowa



total length with end walls  
długość całkowita z bokami



refrigerant  
czynnik chłodniczy



power supply  
napięcie

Product photos presented in the catalogue may include optional fittings not included in the basic price of the counter. The manufacturer reserves the right to change the technical parameters of counters.

Prezentowane w katalogu zdjęcia produktów mogą zawierać wyposażenie opcjonalne, nie uwzględnione w cenie podstawowej mebla. Producent zastrzega sobie prawo do zmiany parametrów urządzenia.



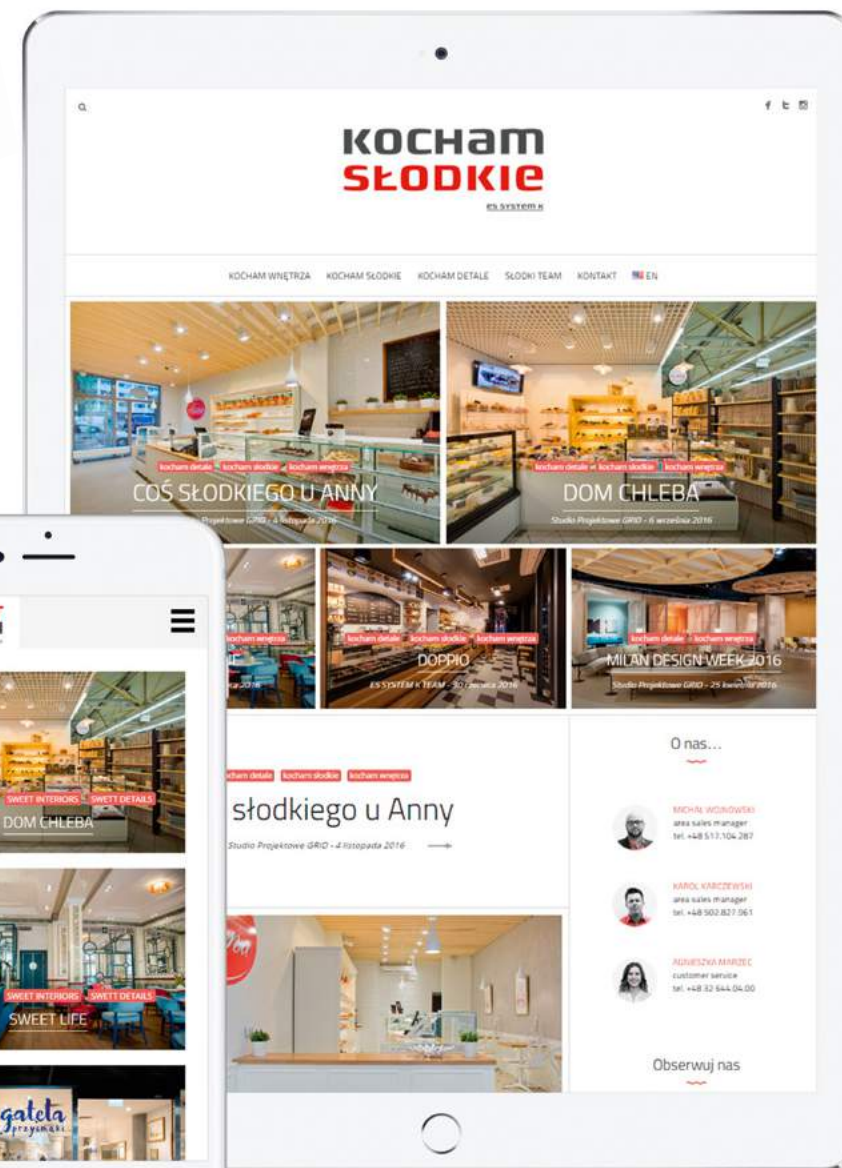

*A grain of truth about us...  
Ziarenko prawdy o nas...*

*We work in compliance with the tradition, but all that we create,  
bears the hallmarks of innovation. Our attention to details is our obsession.  
Eating and everything that is around table we treat as the high culture.  
We care from the seeds, to the final result. Find us on [www.sweettooth.pl](http://www.sweettooth.pl)*

Działamy w poszanowaniu tradycji, ale wszystko co tworzymy nosi znamiona innowacyjności,  
dbałość o detal to nasze natręctwo, do jedzenia i wszystkiego co wokół podchodzimy,  
jak do kultury wysokiej. Pielęgnowujemy od ziarenka, aż po efekt końcowy.  
Pasjonatów wyszukanych smaków zapraszamy do odwiedzenia bloga: [kochamslodkie.pl](http://kochamslodkie.pl)



[sweettooth.pl](http://sweettooth.pl)



[kochamslodkie.pl](http://kochamslodkie.pl)

**KOCHAM  
SŁODKIE**





## Lenari Collection

Limicola, Limosa, Larus, Gavia & Ardea

*“When talking about sophisticated design and exceptional quality, this means we’re talking about Lenari. Why is Lenari meant to be the world’s finest product? Usually it’s hard to find luxurious design with excellent functioning and that’s exactly what makes lenari unique: with its great performance, electrical open-close button, guaranteed equal degrees over all of the shelves, double glazed glass to maintain coldness... In brief, Lenari is the classical style that reflects real art.”*

“Jeżeli szukamy wyjątkowego designu i wyjątkowej jakości, odpowiedzią na nasze potrzeby będzie Lenari. Co czyni Lenari najznakomitszym produktem na świecie? Zazwyczaj trudno jest znaleźć połączenie luksusowego wzornictwa z doskonałą funkcjonalnością; to właśnie sprawia, że Lenari jest unikalnym produktem. Efektowny wygląd, elektryczny mechanizm otwierania i zamykania szyby, gwarantowana równomierna temperatura na wszystkich półkach, podwójnie zespolone szyby utrzymujące odpowiednią temperaturę... Mówiąc krótko: Lenari to klasyczny mebel, nawiązujący do prawdziwej sztuki.”

Wissam Farhat | Lebanon  
FRESCA LTD.





1 HEADQUARTERS

**es SYSTEM K**

ul. Wrzosowa 10  
32-340 Wolbrom, Poland  
www.essystemk.pl  
info@essystemk.pl  
tel: +48 326440400

2 SUBSIDIARY

**lenari**  
italia

Lenari Italia SRL  
via Gaetano Donizetti  
61033Fermignano (PU), Italy  
www.lenaritalia.it  
info@lenaritalia.it  
tel: +39 0722 332032

3 SUBSIDIARY

**es SYSTEM K**  
VOSTOK

Sankt Petersburg 191123  
ul. Shpalernaja 36  
office 313, Russia  
nkirillov@essystemk.com  
tel: +7 9219697156

4 SUBSIDIARY

**es SYSTEM K**  
UK

1 Morley Way  
Woodston  
Peterborough  
PE2 7BW, United Kingdom  
lbourne@essystemk.pl  
tel: +44 (0) 7870564626

5 SUBSIDIARY

**es SYSTEM K**  
BALKAN

Bulevar Dzordza  
Vasingtona 98/III  
The Capital Plaza  
81000 Podgorica, Montenegro  
www.essystemk-balkan.com  
zjovanovic@essystemk.com  
tel: +382 6708377

*Communicating with us is simple, and our consulting team are at your service. Contact us by phone, email, or Skype:*

English:

+48 32 644 04 41  
skype: essystemk\_eng

Polish:

+48 32 644 04 33  
skype: essystemk\_pl

Italian:

+ 4832 644 0455  
skype: essystemk\_it

Russian:

+48 32 644 04 42  
skype: essystemk\_ru

Spanish:

+48 32 644 04 29  
skype: essystemk\_esp

German:

+48 32 644 04 40  
skype: essystemk\_de

Japanese:

+48 32 644 04 10  
skype: essystemk\_jp

French:

+48 32 644 04 42  
skype: essystemk\_fr

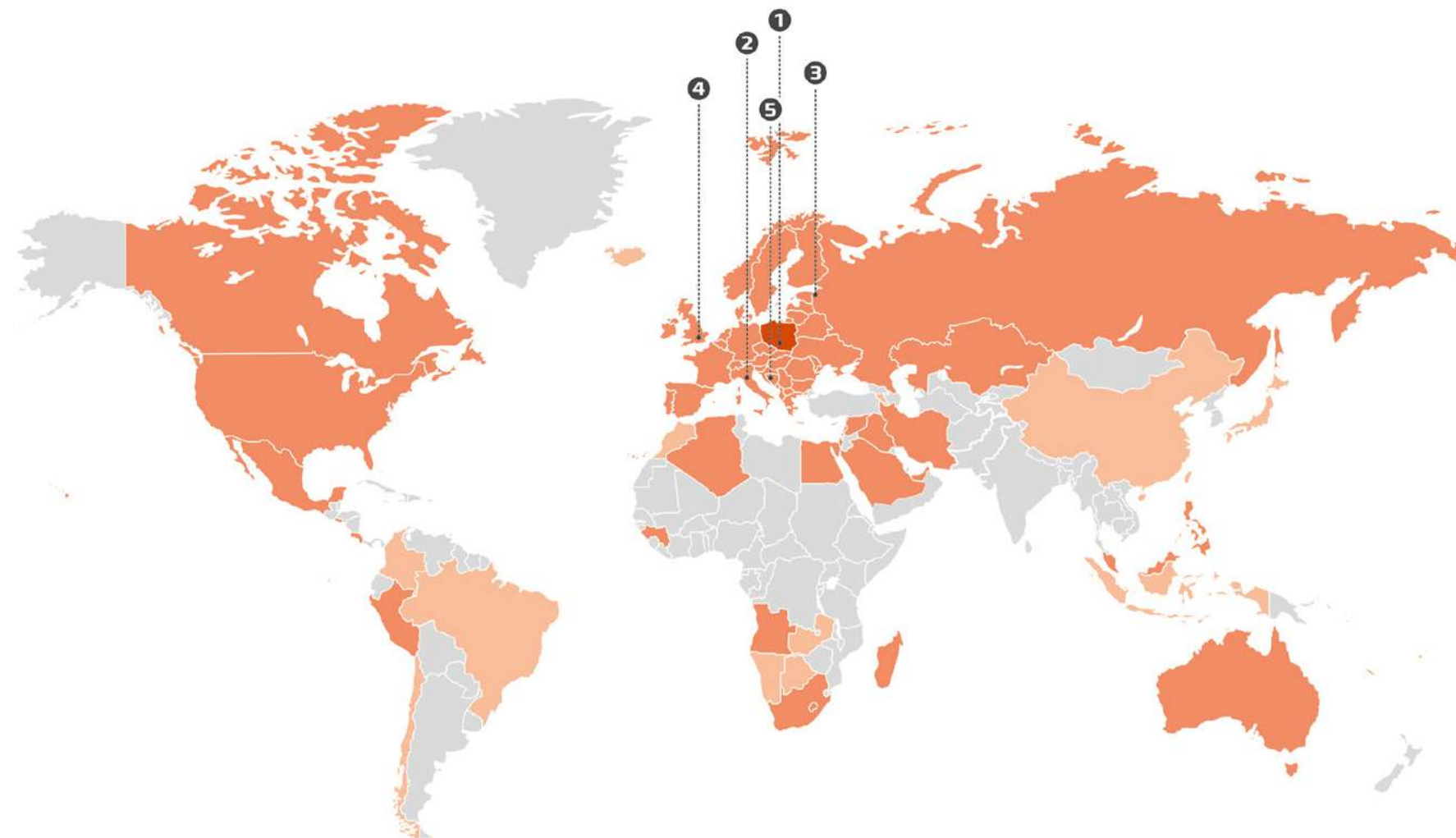

**ES SYSTEM K'S factory in Poland**

Fabryka ES SYSTEM K w Polsce

**Current ES SYSTEM K'S markets**

Obecny zasięg sprzedaży produktów ES SYSTEM K

**Perspective ES SYSTEM K'S markets**

Kolejne etapy zwiększenia zasięgu sprzedaży ES SYSTEM K

*Our concepts arise in Central Europe in a plant in Southern Poland. But our inspiration comes from a number of cultures and sit es all around the world. Customers choosing our style come from over 50 countries and we are contining to expand into new markets.*

Nasze projekty opracowywane są w Środkowej Europie, w zakładzie, na południu Polski. Jednak nasze inspiracje pochodzą z różnych kultur i miast dookoła świata. Nasz styl docenili już klienci z ponad 50 krajów, jednak wciąż rozszerzamy naszą działalność o nowe rynki.



Find us on

[www.facebook.com/essystemk](http://www.facebook.com/essystemk)



## Even more

---

*In addition to the refrigeration equipment presented in this catalog there is also a wide range of plug-in cabinets in ES SYSTEM K offer intended for shops with a small area.*

*We also have many other devices that are used in supermarkets, including refrigerators for impulse sales. Full offer is available at: [www.essystemk.com](http://www.essystemk.com). ES SYSTEM K is also the author of an exclusive line dedicated for cafes and ice cream parlors - LENARI.*

*For more information visit: [www.lenari.pl](http://www.lenari.pl)*

Oprócz prezentowanych w niniejszym katalogu urządzeń, w ofercie firmy ES SYSTEM K dostępny jest także szeroki asortyment mebli typu plug-in z przeznaczeniem dla sklepów o małej powierzchni. Posiadamy również wiele innych urządzeń, które znajdują zastosowanie w supermarketach, w tym urządzenia do sprzedaży impulsowej. Pełna oferta dostępna jest na stronie: [www.essystemk.com](http://www.essystemk.com). ES SYSTEM K jest także autorem ekskluzywnej linii urządzeń dedykowanej dla kawiarni i lodziarni - LENARI. Więcej informacji na stronie: [www.lenari.pl](http://www.lenari.pl).

## ES SYSTEM K catalogue production team

---

executive team::	<i>ES SYSTEM K</i>
product design:	<i>GRID Design Studio</i>
renderings:	<i>Luminance Studio</i>
photography:	<i>Krzysztof Malczyk, Paweł Ulatowski, Smart Studio</i>
graphic design:	<i>Joanna Olas-Rek</i>
dtp:	<i>ES SYSTEM K</i>

## All Rights Reserved

---

*All Rights Reserved. No part of this materials (text, graphics, logos, button icons, images and others) may be reproduced or distributed in any form or by any means without the prior permission of the ES SYSTEM K sp. z o.o.*

Wszelkie prawa zastrzeżone. Żadna część materiałów [tekst, grafika, logotypy, ikony, obrazy, zdjęcia oraz wszelkie inne dane] nie może być powielana lub rozpowszechniana w żadnej formie i w żaden sposób bez uprzedniego zezwolenia ES SYSTEM K sp. z o.o.

---

*Product photos presented in the catalogue may include optional fittings not included in the basic price of the cabinet.*

Prezentowane w katalogu zdjęcia produktów mogą zawierać wyposażenie opcjonalne, nie uwzględnione w cenie podstawowej mebla.

*Manufacturer reserves the right to change the technical parameters of cabinet.*

Producent zastrzega sobie prawo do zmiany parametrów urządzenia.



*Bakery & Confectionery*





## WYPOSAŻENIE SKLEPÓW I MAGAZYNÓW

Poznań  
60-478 Poznań  
ul. Lutycka 105

tel. +48 61 847 28 32  
tel./fax +48 61 841 15 73  
tel. kom. 504 109 505  
e-mail: [poznan@mago-partner.com.pl](mailto:poznan@mago-partner.com.pl)

Warszawa  
05-850 Ożarów Mazowiecki  
ul. Poznańska 318

tel +48 22 725 76 36  
tel./fax +48 22 725 76 67  
tel. kom. 501 838 425  
e-mail: [warszawa@mago-partner.com.pl](mailto:warszawa@mago-partner.com.pl)

Katowice  
40-859 Katowice  
ul. Pokoju 17

tel +48 32 298 03 83  
tel./fax +48 32 298 04 83  
tel. kom. 501 516 902  
e-mail: [katowice@mago-partner.com.pl](mailto:katowice@mago-partner.com.pl)

OD 2018 W ZGODNOŚCI Z ISO

