

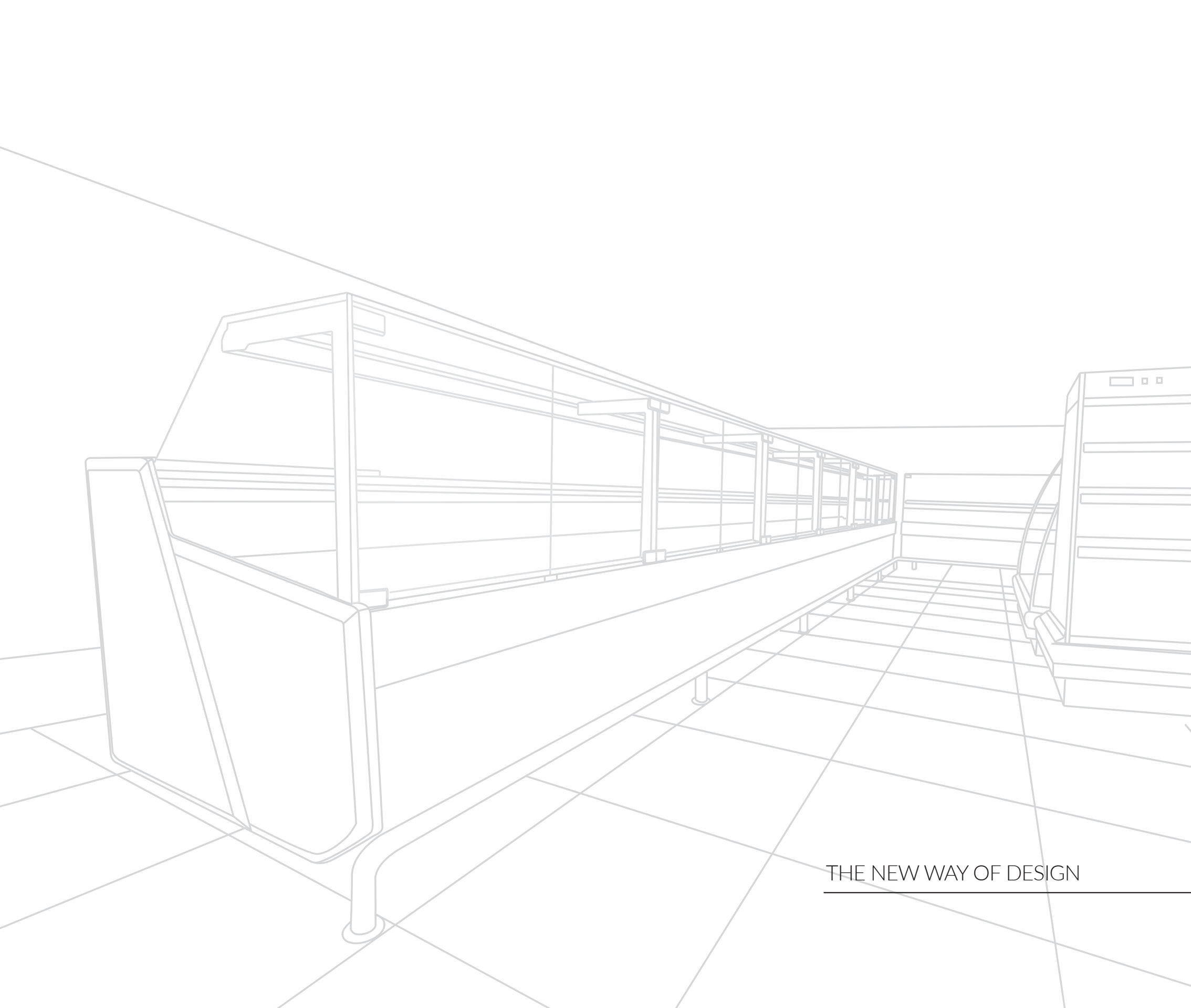

MANUFACTURER OF REFRIGERATION EQUIPMENT

THE NEW WAY OF DESIGN



THE NEW WAY OF DESIGN



PL O nas

Jesteśmy jedną z najdynamiczniej rozwijających się firm wśród producentów przemysłowych rozwiązań chłodniczych w Europie. Zbudowaliśmy markę, która dzięki innowacyjnym produktom, jakości oraz stylistyce, zyskała uznanie zarówno w Polsce, jak również na międzynarodowym rynku.

Globalny sukces IGLOO potwierdza, że droga którą obraliśmy to najlepszy kierunek rozwoju. Już od pierwszych chwil, gdy zamysł projektantów przekładany jest na język techniczny – każdemu naszemu klientowi towarzyszy nadrzędna idea: zaferowanie produktu innowacyjnego, energooszczędnego i w pełni dostosowanego do indywidualnych potrzeb odbiorcy. Model współpracy z naszymi Klientami opiera się na wypracowywaniu efektywnych rozwiązań, które wnoszą nową jakość do ich biznesów, przekładając się na wymierne korzyści.

Sila indywidualnych rozwiązań

Naszymi Klientami są zarówno duże, jak i małe sieci handlowe, a także sieci stacji paliw, sklepy, restauracje i bary oraz inne lokalizacje w których konieczne jest zastosowanie urządzeń chłodniczych lub grzewczych. Produkty IGLOO można spotkać wszędzie tam, gdzie wymagana jest wysoka wytrzymałość, niezawodność, energooszczędność i funkcjonalność, zamknięta w nowoczesnej, estetycznej i ergonomicznej formie. Lata współpracy z przedstawicielami wielu branż pozwoliły nam doskonale poznać specyfikę każdej z nich i stworzyć linie produktów dedykowanych ściśle ich potrzebom. Co więcej, dzięki nowoczesnej linii produkcyjnej działającej w systemie lean production, każdy klient może zamówić urządzenie wykonane dokładnie wg jego wytycznych.

Piękno w zasięgu ręki

Zespół profesjonalnych projektantów dba o to, by nasze produkty zachwycały swoją ergonomią oraz stylistyką. Stosujemy najnowsze rozwiązania technologiczne, które nie tylko wspierają wydajność naszych urządzeń, ale również wzbogacają ich aspekty wizualne. Sposób prezentacji towaru ma zasadnicze znaczenie w wyborach dokonywanych przez konsumentów. Stylistyka naszych produktów wspiera ekspozycję, a wszechstronna funkcjonalność zapewnia łatwy i szybki dostęp do oferowanych produktów.

EN About us

We are one of the most dynamically-growing producers of commercial cooling solutions in Europe. We have built a brand whose innovative products, quality and design are recognized both in Poland and on the international market.

The worldwide success of IGLOO is proof that we have found the ideal formula for growth. From the very beginning, when the vision of our designers is translated into the language of technology, each of our designs is guided by one goal: to offer an innovative, efficient product fully tailored to the individual needs of its owner. Our collaboration with clients is based on developing effective solutions that bring added value to their business, generating substantial benefits.

The strength of customized solutions

Our clients consist of both large and small retail chains as well as petrol stations, shops, restaurants and bars, and other locations where cooling and heating devices are needed. IGLOO products can be found everywhere that durability, reliability, energy efficiency and functionality are required, delivered in a modern, aesthetically pleasing and ergonomic form. Years of cooperation with companies from a wide range of fields and industries have given us in-depth knowledge about each of them, allowing us to develop products dedicated specifically to their needs. Additionally, our modern production lines operating under the principles of lean production give every client the opportunity to order products made to individual specifications.

Beauty within your reach

A team of professional designers works to ensure our products delight users with their ergonomics and style. We make use of the latest advances in technology to enhance both the efficiency of our devices and their visual appeal. Product presentation is of fundamental importance in consumers' choices. The styling of our products supports effective exposition, and their outstanding functionality ensures quick and easy access to goods on offer. Success built on client satisfaction

DE Über uns

Wir sind eine der sich am dynamischsten entwickelnden Firmen unter Produzenten von Industriekühlgeräten in Europa. Wir haben eine Marke gegründet, die dank innovativen Produkten, Qualität und Stilistik sowohl in Polen, als auch auf dem internationalen Markt anerkannt ist.

Ein Welterfolg von IGLOO bestätigt, dass ein Weg, den wir gewählt haben, die beste Richtung der Entwicklung ist. Schon von Anfang an, wenn ein Einfall der Projektanten in die technische Sprache übersetzt wird, wird unsere Idee von einem Hauptgedanken begleitet: Ein innovatives und energiesparendes Produkt, das völlig an individuelle Bedürfnisse des Empfängers angepasst ist. Das Modell der Zusammenarbeit mit unseren Kunden basiert auf der Bearbeitung effektiver Entwicklungen, die eine neue Qualität in ihrem Business sichern und sich in messbaren Vorteilen abspiegeln.

Kraft der individuellen Entwicklungen

Unsere Kunden sind sowohl große als auch kleine Handelsketten, sowie Tankstellenketten, Läden, Restaurants, Bars sowie andere Lokalisierungen, in denen nötig ist, Kühl- oder Heizgeräte zu nutzen. Die Produkte von IGLOO sind überall dort vorhanden, wo große Festigkeit, Zuverlässigkeit, Energieeinsparung und Funktionalität in einer modernen, geschmackvollen und ergonomischen Form erforderlich sind. Die langen Jahre der Zusammenarbeit mit Vertretern von vielen Branchen ließen uns ihre Eigentümlichkeit kennenlernen und Linien von Produkten schaffen, die ihren Bedürfnissen gewidmet werden. Darüber hinaus kann jeder Kunde dank einer modernen, im System lean production arbeitenden Produktionslinie ein Gerät bestellen, das genau nach seinen Richtlinien hergestellt wird.

Schönheit in greifbarer Nähe

Ein Team von professionellen Designern kümmert sich ständig darum, dass unsere Produkte mit ihrer Ergonomie und Stilistik begeistern. Wir verwenden die neuesten technologischen Entwicklungen, die nicht nur die Effizienz unserer Geräte unterstützen, sondern auch ihre visuellen Aspekte bereichern. Die Art und Weise der Ausstellung von Waren hat eine grundsätzliche Bedeutung für eine Wahl, die von Konsumenten getroffen wird. Die Stilistik unserer Produkte unterstützt die Ausstellung und die umfassende Funktionalität sichert einen einfachen und schnellen Zugang zu angebotenen Produkten.

FR Qui sommes

Nous sommes l'une des entreprises leaders de croissance parmi les fabricants des solutions de réfrigération industrielles en Europe. Nous avons construit une marque qui, grâce à ses produits innovants, à sa qualité et son design, a été reconnue non seulement en Pologne mais aussi sur les marchés étrangers.

Le grand succès de l'entreprise IGLOO confirme que le chemin que nous avons choisi est le meilleur chemin pour le développement. Dès le départ, lorsque l'idée de nos concepteurs est traduite en langage technique, chacun de nos concepts est accompagné par la volonté de : proposer des produits innovants, économes en énergie et parfaitement adaptés à vos besoins individuels. Le modèle de coopération avec nos clients repose sur la préparation de solutions efficaces qui apportent une valeur ajoutée à leur entreprise, se traduisant par des avantages réels.

Force des solutions individuelles

Nos clients se composent de grands et petits détaillants ainsi que de stations-service, magasins, restaurants et bars, tout comme d'autres endroits où il est nécessaire d'utiliser des équipements de réfrigération ou de chauffage. Les produits IGLOO se trouvent partout où il y a le besoin d'une grande durabilité, de fiabilité, d'efficacité énergétique et de fonctionnalité mises en forme de façon moderne, esthétique et ergonomique. Notre coopération de plusieurs années avec les représentants de nombreux secteurs nous a permis de connaître parfaitement les spécificités de chaque domaine et de créer une ligne de produits liés étroitement à leurs besoins. De plus, grâce à la ligne de production moderne opérant dans le système lean production, chaque client peut commander un dispositif produit en stricte conformité avec ses besoins.

Beauté à portée de main

Une équipe de concepteurs professionnels veillent sur l'ergonomie et le design exceptionnel de nos produits. Nous utilisons les toutes dernières technologies disponibles, ce qui non seulement assure la performance de nos produits, mais améliore aussi leur aspect visuel. La présentation des produits est essentielle dans le choix fait par les consommateurs. Le design de nos équipements met en lumière l'exposition tandis que la fonctionnalité complète offre un accès facile et rapide aux produits offerts.



photo: Hany

Refrigerated Display Counters comprise the most developed line of appliances in IGLOO's offer, adjusted in terms of style, colour, and size to a wide range of clients. All devices are used to store and display meat, cold cuts, dairy products, fish, and other food products requiring adequate cooling.



photo: Panso

REFRIGERATED DISPLAY COUNTERS

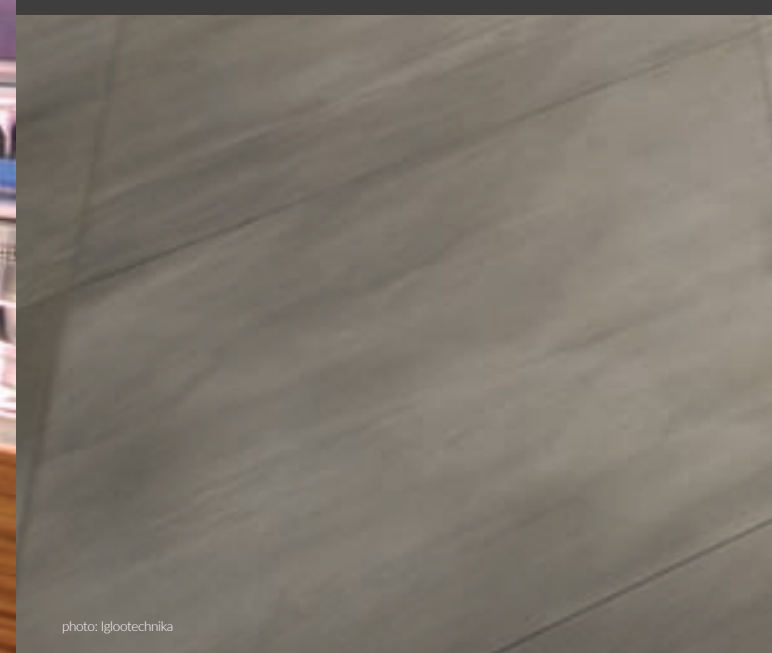

photo: Iglootechnika



SAMOS DEEP



SAMOS DEEP

also available as mod/A and mod/C *

ID	Nazwa Name Nom Nom	Długość bez boków [mm] Length without sides [mm] Länge ohne Seitenwänden [mm] Longueur sans joues [mm]	Pojemność użytkowa [dm ³] Usable capacity [dm ³] Fassungsvermögen [dm ³] Capacité [dm ³]	Powierzchnia półek [m ²] Shelves area [m ²] Ablagefläche [m ²] Surface des étagères [m ²]	Zakres temperatur [°C] Temperature range [°C] Temperaturbereich [°C] Plage de la température [°C]	Napięcie znamionowe [V] Rated voltage [V] Nennleistung [V] Alimentation [V]
SA220WG	SAMOS DEEP 0.94	938	140	0,9	+1/+10	230/50Hz
SA230WG	SAMOS DEEP 1.25	1250	186	1,1	+1/+10	230/50Hz
SA240WG	SAMOS DEEP 1.56	1563	232	1,4	+1/+10	230/50Hz
SA250WG	SAMOS DEEP 1.88	1875	280	1,7	+1/+10	230/50Hz
SA260WG	SAMOS DEEP 2.50	2500	372	2,3	+1/+10	230/50Hz
SA270WG	SAMOS DEEP 3.13	3125	466	2,8	+1/+10	230/50Hz
SA280WG	SAMOS DEEP 3.75	3750	558	3,4	+1/+10	230/50Hz

Technical schematics – page 34-37



PL Standard

- agregat chłodniczy wewnętrzny
- chłodzenie dynamiczne
- korpus z obładowaniem podstawy od strony obsługi z blachy powlekanej na kolor biały
- podstawa i front z blachy powlekanej na kolor biały
- przestrzeń ekspozycyjna z blachy nierdzewnej
- komora przechowalnicza z blachy nierdzewnej
- tylne drzwi komory przechowalniczej – rozwiernie
- blat roboczy granitowy szary (grubość 20 mm)
- stelaż wewnętrzny aluminiowy w kolorze srebrnym lub złotym (wzornik IGLOO)
- szyba frontowa prosta z systemem rozwiernym
- przystonki nocne z pleksy
- lampa ze świetłówką LED (barwa do wyboru: biała, cukiernicza lub mięśna „deep pink”)
- odbojnica frontowa – możliwość wyboru koloru (wzornik IGLOO)
- boki izolowane z tworzywa sztucznego + boki szklane – możliwość wyboru koloru (wzornik IGLOO)
- odszranianie automatyczne
- elektroniczny regulator temperatury z cyfrowym wyświetlaczem
- alarm dźwiękowy informujący o zanieczyszczeniu skraplacza lub zablokowaniu pracy wentylatora

EN Standard equipment

- internal cooling aggregate
- dynamic cooling (ventilated)
- body with white coated sheet metal base, from staff side
- base and front panel made of white coated steel
- exposition area made of stainless steel
- storage chamber made of stainless steel
- storage chamber back sliding doors
- grey granite worktop (thickness 20 mm)
- internal aluminum frame – silver or golden (IGLOO pattern book)
- straight hinged front glass
- night blinds made of plexi glass
- LED lamp (colors available: white, confectionery or meaty “deep pink”)
- bumper – different colors available (IGLOO pattern book)
- insulated plastic side walls + glass side panels – different colors available (IGLOO pattern book)
- automatic defrost
- electronic temperature controller with digital display
- condenser impurity or fan operation failure alarm

DE Standard

- Kühlaggregat innen
- Dynamische Kühlung
- Gehäuse mit blechbeschichtetem Unterteil von der Service-seite, aus weißbeschichtetem Blech
- Unterbau und Frontteil aus weißbeschichtetem Blech
- Auslage-Raum aus rostfreiem Blech
- Unterbau aus rostfreiem Blech
- Hintere Drehflügeltür des Unterbaus
- Granitarbeitsplatte grau (Stärke: 20 mm)
- Alu-Innengestell, silbern oder golden gestrichen (IGLOO-Farbmuster)
- Drehflügel-Frontscheibe gerade
- Nachtdeckung aus Plexi
- Beleuchtung mit LED-Leuchtstoffröhre (Farbauswahl möglich: weiß, für Backwaren oder Fleischwaren «deep pink»)
- Frontstoßleiste – Farbauswahl möglich (IGLOO-Farbmuster)
- isolierte Seitenteile aus Kunststoff + Glasseitenteile – Farbauswahl möglich (IGLOO-Farbmuster)
- automatische Abtauung
- Elektronische Temperaturregelung mit Digital-Display
- Tonsignal zur Meldung der Verunreinigung des Verdunstens oder der Blockade des Lüfters

FR Standard

- groupe logé
- froid ventilé
- corps extérieur avec socle en acier côté service en tôle enduite en blanc
- fronton et socle en acier revêtu en blanc
- exposition en inox
- réserve en inox
- réserve à porte battante
- plan de travail en granit gris (épaisseur: 20 mm)
- châssis interne en aluminium couleur argent ou or (modèle IGLOO)
- vitre frontale droite avec système de battant
- fermeture arrière en plexiglas
- éclairage LED (couleur au choix: blanc, confiserie ou de viande «rose foncé»)
- bumper - couleur au choix (pochoir IGLOO)
- joues isolées en plastique + vitres latérales – possibilité du choix de la couleur (pochoir IGLOO)
- dégivrage automatique
- régulateur électronique avec affichage digital
- alarme sonore signalant la pollution du condenseur ou l'arrêt de fonctionnement du ventilateur

Wersje wykonania urządzeń *

CUSTOM, DRE, FISH, GASTRO, SELF SERVICE, BEMAR

Devices versions *

CUSTOM, DRE, FISH, GASTRO, SELF SERVICE, BEMAR

Version der Geräte *

CUSTOM, DRE, FISH, GASTRO, SELF SERVICE, BEMAR

Versions modules *

CUSTOM, DRE, FISH, GASTRO, SELF SERVICE, BEMAR

* Legend – page 41

SAMOS



SAMOS

also available as mod/A and mod/C *

ID	Nazwa Name Nom Nom	Długość bez boków [mm] Length without sides [mm] Länge ohne Seitenwänden [mm] Longueur sans joues [mm]	Pojemność użytkowa [dm ³] Usable capacity [dm ³] Fassungsvermögen [dm ³] Capacité [dm ³]	Powierzchnia półek [m ²] Shelves area [m ²] Ablagefläche [m ²] Surface des étagères [m ²]	Zakres temperatur [°C] Temperature range [°C] Temperaturbereich [°C] Plage de la température [°C]	Napięcie znamionowe [V] Rated voltage [V] Nennleistung [V] Alimentation [V]
SA220	SAMOS 0.94	938	183	0,7	+1/+10	230/50Hz
SA230	SAMOS 1.25	1250	243	1	+1/+10	230/50Hz
SA240	SAMOS 1.56	1563	303	1,2	+1/+10	230/50Hz
SA250	SAMOS 1.88	1875	366	1,4	+1/+10	230/50Hz
SA260	SAMOS 2.50	2500	486	1,9	+1/+10	230/50Hz
SA270	SAMOS 3.13	3125	609	2,4	+1/+10	230/50Hz
SA280	SAMOS 3.75	3750	729	2,9	+1/+10	230/50Hz

Technical schematics – page 34-37

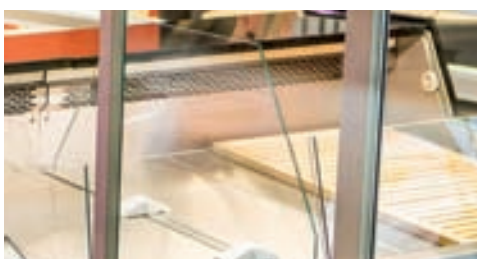

PL Standard

- agregat chłodniczy wewnętrzny
- chłodzenie grawitacyjne
- korpus z oblawowaniem podstawy od strony obsługi z blachy powlekanej na kolor biały
- podstawa i front z blachy powlekanej na kolor biały
- przestrzeń ekspozycyjna z blachy nierdzewnej
- komora przechowalnicza z blachy nierdzewnej
- tylne drzwi komory przechowalniczej – rozwiernie
- blat roboczy granitowy szary (grubość 20 mm)
- stelaż wewnętrzny aluminiowy w kolorze srebrnym lub złotym (wzornik IGLOO)
- szyba frontowa prosta z systemem rozwiernym
- przystonki nocne z pleksy
- lampa ze świetłówką LED (barwa do wyboru: biała, cukiernicza lub mięsna „deep pink”)
- odbójnica frontowa – możliwość wyboru koloru (wzornik IGLOO)
- boki izolowane z tworzywa sztucznego + boki szklane – możliwość wyboru koloru (wzornik IGLOO)
- odszranianie automatyczne
- elektroniczny regulator temperatury z cyfrowym wyświetlaczem
- alarm dźwiękowy informujący o zanieczyszczeniu skraplacza lub zablokowaniu pracy wentylatora

Wersje wykonania urządzeń *

CUSTOM, DRE, FISH, GASTRO, SELF SERVICE, BEMAR

EN Standard equipment

- internal cooling aggregate
- static cooling
- body with white coated sheet metal base, from staff side
- base and front panel made of white coated steel
- exposition area made of stainless steel
- storage chamber made of stainless steel
- storage chamber back sliding doors
- grey granite worktop (thickness 20 mm)
- internal aluminum frame – silver or golden (IGLOO pattern book)
- straight hinged front glass
- night blinds made of plexi glass
- LED lamp (colors available: white, confectionery or meaty “deep pink”)
- bumper – different colors available (IGLOO pattern book)
- insulated plastic side walls + glass side panels – different colors available (IGLOO pattern book)
- automatic defrost
- electronic temperature controller with digital display
- condenser impurity or fan operation failure alarm

Devices versions *

CUSTOM, DRE, FISH, GASTRO, SELF SERVICE, BEMAR

DE Standard

- Kühlaggregat innen
- Stille Kühlung
- Gehäuse mit blechbeschichtetem Unterteil von der Service-seite, aus weißbeschichtetem Blech
- Unterbau und Frontteil aus weißbeschichtetem Blech
- Auslage-Raum aus rostfreiem Blech
- Unterbau aus rostfreiem Blech
- Hintere Drehflügeltür des Unterbaus
- Granitarbeitsplatte grau (Stärke: 20 mm)
- Alu-Innengestell, silbern oder golden gestrichen (IGLOO-Farbmuster)
- Drehflügel-Frontscheibe gerade
- Nachtabdeckung aus Plexi
- Beleuchtung mit LED-Leuchtstoffröhre (Farbauswahl möglich: weiß, für Backwaren oder Fleischwaren «deep pink»)
- Frontstoßleiste – Farbauswahl möglich (IGLOO-Farbmuster)
- isolierte Seitenteile aus Kunststoff + Glasseitenteile – Farbauswahl möglich (IGLOO-Farbmuster)
- automatische Abtauung
- Elektronische Temperaturregelung mit Digital-Display
- Tonsignal zur Meldung der Verunreinigung des Verdunstlers oder der Blockade des Lüfters

Version der Geräte *

CUSTOM, DRE, FISH, GASTRO, SELF SERVICE, BEMAR

FR Standard

- groupe logé
- froid statique
- corps extérieur avec socle en acier côté service en tôle enduite en blanc
- fronton et socle en acier revêtu en blanc
- exposition en inox
- réserve en inox
- réserve à porte battante
- plan de travail en granit gris (épaisseur: 20 mm)
- châssis interne en aluminium couleur argent ou or (modèle IGLOO)
- vitre frontale droite avec système de battant
- fermeture arrière en plexiglas
- éclairage LED (couleur au choix: blanc, confiserie ou de viande «rose foncé»)
- bumper - couleur au choix (pochoir IGLOO)
- joues isolées en plastique + vitres latérales – possibilité du choix de la couleur (pochoir IGLOO)
- dégivrage automatique
- régulateur électronique avec affichage digital
- alarme sonore signalant la pollution du condenseur ou l'arrêt de fonctionnement du ventilateur

Versions modules *

CUSTOM, DRE, FISH, GASTRO, SELF SERVICE, BEMAR

* Legend – page 41

LUZON DEEP



LUZON DEEP also available as mod/A and mod/C *

ID	Nazwa Name Nom Nom	Długość bez boków [mm] Length without sides [mm] Länge ohne Seitenwänden [mm] Longueur sans joues [mm]	Pojemność użytkowa [dm ³] Usable capacity [dm ³] Fassungsvermögen [dm ³] Capacité [dm ³]	Powierzchnia półek [m ²] Shelves area [m ²] Ablagefläche [m ²] Surface des étagères [m ²]	Zakres temperatur [°C] Temperature range [°C] Temperaturbereich [°C] Plage de la température [°C]	Napięcie znamionowe [V] Rated voltage [V] Nennleistung [V] Alimentation [V]
BA220WG	LUZON DEEP 0.94	938	140	0,9	+1/+10	230/50Hz
BA230WG	LUZON DEEP 1.25	1250	186	1,1	+1/+10	230/50Hz
BA240WG	LUZON DEEP 1.56	1563	232	1,4	+1/+10	230/50Hz
BA250WG	LUZON DEEP 1.88	1875	280	1,7	+1/+10	230/50Hz
BA260WG	LUZON DEEP 2.50	2500	372	2,3	+1/+10	230/50Hz
BA270WG	LUZON DEEP 3.13	3125	466	2,8	+1/+10	230/50Hz
BA280WG	LUZON DEEP 3.75	3750	558	3,4	+1/+10	230/50Hz

Technical schematics – page 34-37



PL Standard

- agregat chłodniczy wewnętrzny
- chłodzenie dynamiczne
- korpus z obłachowaniem podstawy od strony obsługi z blachy powlekanej na kolor biały
- podstawa i front z blachy powlekanej na kolor biały
- przestrzeń ekspozycyjna z blachy powlekanej na kolor biały
- komora przechowalnicza z blachy powlekanej na kolor biały
- tylne drzwi komory przechowalniczej – rozwieme
- blat roboczy z blachy nierdzewnej
- profile aluminiowe w kolorze srebrnym lub złotym (wzornik IGLOO)
- szyba frontowa prosta (z możliwością uchylenia)
- lampa ze świetłówką LED (barwa do wyboru: biała, cukiernicza lub mięsna „deep pink”)
- odbojnica frontowa – możliwość wyboru koloru (wzornik IGLOO)
- boki izolowane z tworzywa sztucznego + boki szklane – możliwość wyboru koloru (wzornik IGLOO)
- odszranianie automatyczne
- elektroniczny regulator temperatury z cyfrowym wyświetlaczem
- alarm dźwiękowy informujący o zanieczyszczeniu skraplacza lub zablokowaniu pracy wentylatora

EN Standard equipment

- internal cooling aggregate
- dynamic cooling (ventilated)
- body with white coated sheet metal base, from staff side
- base and front panel made of white coated steel
- exposition area made of white coated steel
- storage chamber made of white coated steel
- storage chamber back sliding doors
- stainless steel worktop
- aluminum profiles color gold or silver (IGLOO pattern book)
- straight front glass pane (which can slightly be opened)
- LED lamp (colors available white, confectionery or meaty “deep pink”)
- bumper – different colors available (IGLOO pattern book)
- insulated plastic side walls + glass side panels – different colors available (IGLOO pattern book)
- automatic defrost
- electronic temperature controller with digital display
- condenser impurity or fan operation failure alarm

DE Standard

- Kühlaggregat innen
- Dynamische Kühlung
- Gehäuse mit blechbeschichtetem Unterteil von der Service-seite, aus weißbeschichtetem Blech
- Unterbau und Frontteil aus weißbeschichtetem Blech
- Auslage-Raum aus weißbeschichtetem Blech
- Unterbau aus weißbeschichtetem Blech
- Hintere Drehflügeltür des Unterbaus
- Arbeitsplatte aus rostfreiem Blech
- Alu-Profilen, silbern oder golden gestrichen (IGLOO-Farbmuster)
- Gerade Frontverglasung (klappbar)
- Beleuchtung mit LED-Leuchtstoffröhre (Farbauswahl möglich: weiß, für Backwaren oder Fleischwaren «deep pink»)
- Frontstoßleiste – Farbauswahl möglich (IGLOO-Farbmuster)
- isolierte Seitenteile aus Kunststoff + Glasseitenteile – Farbauswahl möglich (IGLOO-Farbmuster)
- automatische Abtauung
- Elektronische Temperaturregelung mit Digital-Display
- Tonsignal zur Meldung der Verunreinigung des Verdunstens oder der Blockade des Lüfters

FR Standard

- groupe logé
- froid ventilé
- corps extérieur avec socle en acier côté service en tôle enduite en blanc
- fronton et socle en acier revêtu en blanc
- exposition en acier revêtu en blanc
- réserve en acier revêtu en blanc
- réserve à porte battante
- plan de travail en inox
- profilés en aluminium, argent ou doré (pochoir IGLOO)
- vitre frontale droite (possibilité d'entrouvrir)
- éclairage LED (couleur au choix: blanc, confiserie ou de viande «rose foncé»)
- bumper - couleur au choix (pochoir IGLOO)
- joues isolées en plastique + vitres latérales – possibilité du choix de la couleur (pochoir IGLOO)
- dégivrage automatique
- régulateur électronique avec affichage digital
- alarme sonore signalant la pollution du condenseur ou l'arrêt de fonctionnement du ventilateur

Wersje wykonania urządzeń *

CUSTOM, DRE, FISH, GASTRO, SELF SERVICE, BEMAR

Devices versions *

CUSTOM, DRE, FISH, GASTRO, SELF SERVICE, BEMAR

Version der Geräte *

CUSTOM, DRE, FISH, GASTRO, SELF SERVICE, BEMAR

Versions modules *

CUSTOM, DRE, FISH, GASTRO, SELF SERVICE, BEMAR

* Legend – page 41

LUZON

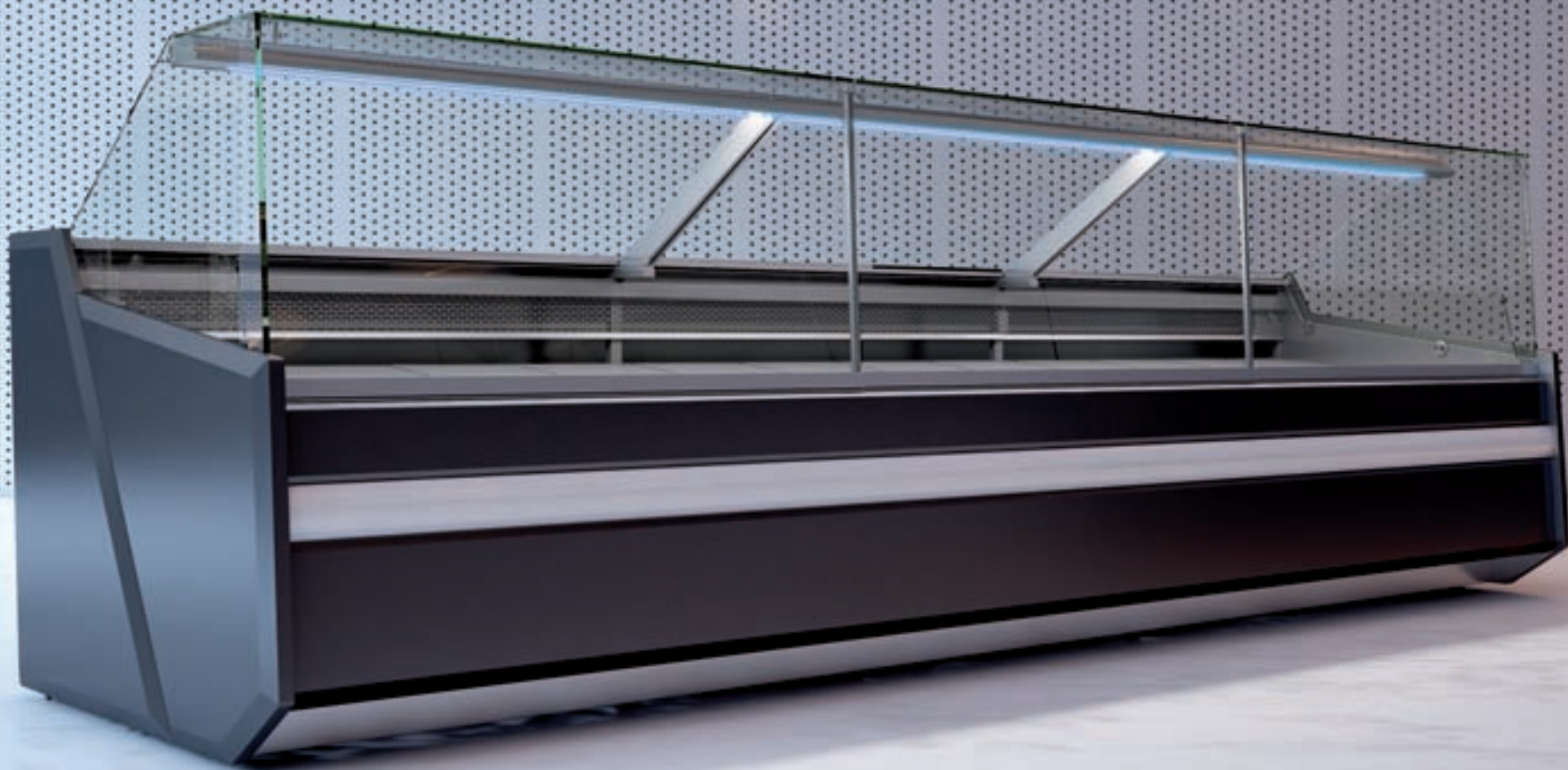

LUZON

also available as mod/A and mod/C *

ID	Nazwa Name Nom Nom	Długość bez boków [mm] Length without sides [mm] Länge ohne Seitenwänden [mm] Longueur sans joues [mm]	Pojemność użytkowa [dm ³] Usable capacity [dm ³] Fassungsvermögen [dm ³] Capacité [dm ³]	Powierzchnia półek [m ²] Shelves area [m ²] Ablagefläche [m ²] Surface des étagères [m ²]	Zakres temperatur [°C] Temperature range [°C] Temperaturbereich [°C] Plage de la température [°C]	Napięcie znamionowe [V] Rated voltage [V] Nennleistung [V] Alimentation [V]
BA220	LUZON 0.94	938	183	0,7	+1/+10	230/50Hz
BA230	LUZON 1.25	1250	243	1	+1/+10	230/50Hz
BA240	LUZON 1.56	1563	303	1,2	+1/+10	230/50Hz
BA250	LUZON 1.88	1875	366	1,4	+1/+10	230/50Hz
BA260	LUZON 2.50	2500	486	1,9	+1/+10	230/50Hz
BA270	LUZON 3.13	3125	609	2,4	+1/+10	230/50Hz
BA280	LUZON 3.75	3750	729	2,9	+1/+10	230/50Hz

Technical schematics – page 34-37

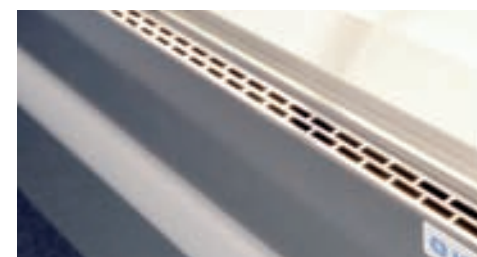
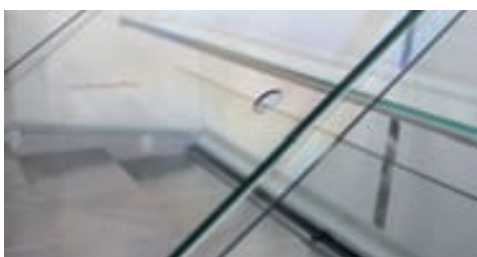

PL Standard

- agregat chłodniczy wewnętrzny
- chłodzenie grawitacyjne
- korpus z obłachowaniem podstawy od strony obsługi z blachy powlekanej na kolor biały
- podstawa i front z blachy powlekanej na kolor biały
- przestrzeń ekspozycyjna z blachy powlekanej na kolor biały
- komora przechowalnicza z blachy powlekanej na kolor biały
- tylne drzwi komory przechowalniczej – rozwieme
- blat roboczy z blachy nierdzewnej
- profile aluminiowe w kolorze srebrnym lub złotym (wzornik IGLOO)
- szyba frontowa prosta (z możliwością uchylenia)
- lampa ze świetłówką LED (barwa do wyboru: biała, cukiernicza lub mięśna „deep pink”)
- odbojnica frontowa – możliwość wyboru koloru (wzornik IGLOO)
- boki izolowane z tworzywa sztucznego + boki szklane – możliwość wyboru koloru (wzornik IGLOO)
- odszranianie automatyczne
- elektroniczny regulator temperatury z cyfrowym wyświetlaczem
- alarm dźwiękowy informujący o zanieczyszczeniu skraplacza lub zablokowaniu pracy wentylatora

EN Standard equipment

- internal cooling aggregate
- static cooling
- body with white coated sheet metal base, from staff side
- base and front panel made of white coated steel
- exposition area made of white coated steel
- storage chamber made of white coated steel
- storage chamber back sliding doors
- stainless steel worktop
- aluminum profiles color gold or silver (IGLOO pattern book)
- straight front glass pane (which can slightly be opened)
- LED lamp (colors available: white, confectionery or meaty “deep pink”)
- bumper – different colors available (IGLOO pattern book)
- insulated plastic side walls + glass side panels – different colors available (IGLOO pattern book)
- automatic defrost
- electronic temperature controller with digital display
- condenser impurity or fan operation failure alarm

DE Standard

- Kühlaggregat innen
- Stille Kühlung
- Gehäuse mit blechbeschichtetem Unterteil von der Service-seite, aus weißbeschichtetem Blech
- Unterbau und Frontteil aus weißbeschichtetem Blech
- Auslage-Raum aus weißbeschichtetem Blech
- Unterbau aus weißbeschichtetem Blech
- Hintere Drehflügeltür des Unterbaus
- Arbeitsplatte aus rostfreiem Blech
- Alu-Profile, silbern oder golden gestrichen (IGLOO-Farbmuster)
- Gerade Frontverglasung (klappbar)
- Beleuchtung mit LED-Leuchtstoffröhre (Farbauswahl möglich: weiß, für Backwaren oder Fleischwaren «deep pink»)
- Frontstoßleiste – Farbauswahl möglich (IGLOO-Farbmuster)
- isolierte Seitenteile aus Kunststoff + Glaseitenteile – Farbauswahl möglich (IGLOO-Farbmuster)
- automatische Abtauung
- Elektronische Temperaturregelung mit Digital-Display
- Tonsignal zur Meldung der Verunreinigung des Verdunstens oder der Blockade des Lüfters

FR Standard

- groupe logé
- froid statique
- corps extérieur avec socle en acier côté service en tôle enduite en blanc
- fronton et socle en acier revêtu en blanc
- exposition en acier revêtu en blanc
- réserve en acier revêtu en blanc
- réserve à porte battante
- plan de travail en inox
- profilés en aluminium, argent ou doré (pochoir IGLOO)
- vitre frontale droite (possibilité d'entrouvrir)
- éclairage LED (couleur au choix: blanc, confiserie ou de viande «rose foncé»)
- bumper - couleur au choix (pochoir IGLOO)
- joues isolés en plastique + vitres latérales – possibilité du choix de la couleur (pochoir IGLOO)
- dégivrage automatique
- régulateur électronique avec affichage digital
- alarme sonore signalant la pollution du condenseur ou l'arrêt de fonctionnement du ventilateur

Wersje wykonania urządzeń *

CUSTOM, DRE, FISH, GASTRO, SELF SERVICE, BEMAR

Devices versions *

CUSTOM, DRE, FISH, GASTRO, SELF SERVICE, BEMAR

Version der Geräte *

CUSTOM, DRE, FISH, GASTRO, SELF SERVICE, BEMAR

Versions modules *

CUSTOM, DRE, FISH, GASTRO, SELF SERVICE, BEMAR

* Legend – page 41

PICO DEEP



PICO DEEP

ID	Nazwa Name Nom Nom	Długość [mm] Length [mm] Länge [mm] Longueur [mm]	Pojemność użytkowa [dm ³] Usable capacity [dm ³] Fassungsvermögen [dm ³] Capacité [dm ³]	Powierzchnia półek [m ²] Shelves area [m ²] Ablagefläche [m ²] Surface des étagères [m ²]	Zakres temperatur [°C] Temperature range [°C] Temperaturbereich [°C] Plage de la température [°C]	Napięcie znamionowe [V] Rated voltage [V] Nennleistung [V] Alimentation [V]
MO200WG	PICO DEEP 0.98	1060	160	0,5	+1/+10	230/50Hz
MO201WG	PICO DEEP 1.22	1300	210	0,6	+1/+10	230/50Hz
MO202WG	PICO DEEP 1.42	1500	240	0,7	+1/+10	230/50Hz
MO203WG	PICO DEEP 1.62	1700	270	0,8	+1/+10	230/50Hz
MO204WG	PICO DEEP 1.96	2040	330	1	+1/+10	230/50Hz
MO205WG	PICO DEEP 2.44	2520	410	1,25	+1/+10	230/50Hz

Technical schematics – page 34-37



PL Standard

- agregat chłodniczy wewnętrzny
- chłodzenie dynamiczne
- korpus z obłachowaniem podstawy od strony obsługi z blachy powlekanej na kolor biały
- podstawa i front z blachy powlekanej na kolor biały
- przestrzeń ekspozycyjna z blachy powlekanej na kolor biały
- komora przechowalnicza z blachy powlekanej na kolor biały
- tylne drzwi komory przechowalniczej – rozwiernie
- blat roboczy z blachy nierdzewnej
- profile aluminiowe w kolorze srebrnym lub złotym (wzornik IGLOO)
- szyba frontowa prosta (z możliwością uchylenia)
- lampa ze świetłówką LED (barwa do wyboru: biała, cukiernicza lub mięsna „deep pink”)
- odbojnica frontowa – możliwość wyboru koloru (wzornik IGLOO)
- boki izolowane z tworzywa sztucznego + boki szklane – możliwość wyboru koloru (wzornik IGLOO)
- odszranianie automatyczne
- elektroniczny regulator temperatury z cyfrowym wyświetlaczem
- alarm dźwiękowy informujący o zanieczyszczeniu skraplacza lub zablokowaniu pracy wentylatora

EN Standard equipment

- internal cooling aggregate
- dynamic cooling (ventilated)
- body with white coated sheet metal base, from staff side
- base and front panel made of white coated steel
- exposition area made of white coated steel
- storage chamber made of white coated steel
- storage chamber back sliding doors
- stainless steel worktop
- aluminum profiles color gold or silver (IGLOO pattern book)
- straight front glass pane (which can slightly be opened)
- LED lamp (colors available: white, confectionery or meaty “deep pink”)
- bumper – different colors available (IGLOO pattern book)
- insulated plastic side walls + glass side panels – different colors available (IGLOO pattern book)
- automatic defrost
- electronic temperature controller with digital display
- condenser impurity or fan operation failure alarm

DE Standard

- Kühlaggregat innen
- Dynamische Kühlung
- Gehäuse mit blechbeschichtetem Unterteil von der Service-seite, aus weißbeschichtetem Blech
- Unterbau und Frontteil aus weißbeschichtetem Blech
- Auslage-Raum aus weißbeschichtetem Blech
- Unterbau aus weißbeschichtetem Blech
- Hintere Drehflügeltür des Unterbaus
- Arbeitsplatte aus rostfreiem Blech
- Alu-Profilen, silbern oder golden gestrichen (IGLOO-Farbmuster)
- Gerade Frontverglasung (klappbar)
- Beleuchtung mit LED-Leuchtstoffröhre (Farbauswahl möglich: weiß, für Backwaren oder Fleischwaren «deep pink»)
- Frontstoßleiste – Farbauswahl möglich (IGLOO-Farbmuster)
- isolierte Seitenteile aus Kunststoff + Glasseitenteile – Farbauswahl möglich (IGLOO-Farbmuster)
- automatische Abtauung
- Elektronische Temperaturregelung mit Digital-Display
- Tonsignal zur Meldung der Verunreinigung des Verdunstens oder der Blockade des Lüfters

FR Standard

- groupe logé
- froid ventilé
- corps extérieur avec socle en acier côté service en tôle enduite en blanc
- fronton et socle en acier revêtu en blanc
- exposition en acier revêtu en blanc
- réserve en acier revêtu en blanc
- réserve à porte battante
- plan de travail en inox
- profilés en aluminium, argent ou doré (pochoir IGLOO)
- vitre frontale droite (possibilité d'entrouvrir)
- éclairage LED (couleur au choix: blanc, confiserie ou de viande «rose foncé»)
- bumper - couleur au choix (pochoir IGLOO)
- joues isolés en plastique + vitres latérales – possibilité du choix de la couleur (pochoir IGLOO)
- dégivrage automatique
- régulateur électronique avec affichage digital
- alarme sonore signalant la pollution du condenseur ou l'arrêt de fonctionnement du ventilateur

Wersje wykonania urządzeń *

DRE, SELF SERVICE

Devices versions *

DRE, SELF SERVICE

Version der Geräte *

DRE, SELF SERVICE

Versions modules *

DRE, SELF SERVICE

* Legend – page 41

PICO



PICO

ID	Nazwa Name Nom Nom	Długość [mm] Length [mm] Länge [mm] Longueur [mm]	Pojemność użytkowa [dm ³] Usable capacity [dm ³] Fassungsvermögen [dm ³] Capacité [dm ³]	Powierzchnia półek [m ²] Shelves area [m ²] Ablagefläche [m ²] Surface des étagères [m ²]	Zakres temperatur [°C] Temperature range [°C] Temperaturbereich [°C] Plage de la température [°C]	Napięcie znamionowe [V] Rated voltage [V] Nennleistung [V] Alimentation [V]
MO200	PICO 0.98	1060	160	0,5	+1/+10	230/50Hz
MO201	PICO 1.22	1300	210	0,6	+1/+10	230/50Hz
MO202	PICO 1.42	1500	240	0,7	+1/+10	230/50Hz
MO203	PICO 1.62	1700	270	0,8	+1/+10	230/50Hz
MO204	PICO 1.96	2040	330	1	+1/+10	230/50Hz
MO205	PICO 2.44	2520	410	1,25	+1/+10	230/50Hz

Technical schematics – page 34-37



PL Standard

- agregat chłodniczy wewnętrzny
- chłodzenie grawitacyjne
- korpus z obłachowaniem podstawy od strony obsługi z blachy powlekanej na kolor biały
- podstawa i front z blachy powlekanej na kolor biały
- przestrzeń ekspozycyjna z blachy powlekanej na kolor biały
- komora przechowalnicza z blachy powlekanej na kolor biały
- tylne drzwi komory przechowalniczej – rozwiernie
- blat roboczy z blachy nierdzewnej
- profile aluminiowe w kolorze srebrnym lub złotym (wzornik IGLOO)
- szyba frontowa prosta (z możliwością uchylenia)
- lampa ze świetłówką LED (barwa do wyboru: biała, cukiernicza lub mięsna „deep pink”)
- odbojnica frontowa – możliwość wyboru koloru (wzornik IGLOO)
- boki izolowane z tworzywa sztucznego + boki szklane – możliwość wyboru koloru (wzornik IGLOO)
- odszranianie automatyczne
- elektroniczny regulator temperatury z cyfrowym wyświetlaczem
- alarm dźwiękowy informujący o zanieczyszczeniu skraplacza lub zablokowaniu pracy wentylatora

Wersje wykonania urządzeń *

DRE, SELF SERVICE

EN Standard equipment

- internal cooling aggregate
- static cooling
- body with white coated sheet metal base, from staff side
- base and front panel made of white coated steel
- exposition area made of white coated steel
- storage chamber made of white coated steel
- storage chamber back sliding doors
- stainless steel worktop
- aluminum profiles color gold or silver (IGLOO pattern book)
- straight front glass pane (which can slightly be opened)
- LED lamp (colors available: white, confectionery or meaty “deep pink”)
- bumper – different colors available (IGLOO pattern book)
- insulated plastic side walls + glass side panels – different colors available (IGLOO pattern book)
- automatic defrost
- electronic temperature controller with digital display
- condenser impurity or fan operation failure alarm

Devices versions *

DRE, SELF SERVICE

DE Standard

- Kühlaggregat innen
- Stille Kühlung
- Gehäuse mit blechbeschichtetem Unterteil von der Serviseite, aus weißbeschichtetem Blech
- Unterbau und Frontteil aus weißbeschichtetem Blech
- Auslage-Raum aus weißbeschichtetem Blech
- Unterbau aus weißbeschichtetem Blech
- Hintere Drehflügeltür des Unterbaus
- Arbeitsplatte aus rostfreiem Blech
- Alu-Profile, silbern oder golden gestrichen (IGLOO-Farbmuster)
- Gerade Frontverglasung (klappbar)
- Beleuchtung mit LED-Leuchtstoffröhre (Farbauswahl möglich: weiß, für Backwaren oder Fleischwaren «deep pink»)
- Frontstoßleiste – Farbauswahl möglich (IGLOO-Farbmuster)
- isolierte Seitenteile aus Kunststoff + Glasseitenteile – Farbauswahl möglich (IGLOO-Farbmuster)
- automatische Abtauung
- Elektronische Temperaturregelung mit Digital-Display
- Tonsignal zur Meldung der Verunreinigung des Verdunstlers oder der Blockade des Lüfters

Version der Geräte *

DRE, SELF SERVICE

FR Standard

- groupe logé
- froid statique
- corps extérieur avec socle en acier côté service en tôle enduite en blanc
- fronton et socle en acier revêtu en blanc
- exposition en acier revêtu en blanc
- réserve en acier revêtu en blanc
- réserve à porte battante
- plan de travail en inox
- profilés en aluminium, argent ou doré (pochoir IGLOO)
- vitre frontale droite (possibilité d'entrouvrir)
- éclairage LED (couleur au choix: blanc, confiserie ou de viande «rose foncé»)
- bumper - couleur au choix (pochoir IGLOO)
- joues isolés en plastique + vitres latérales – possibilité du choix de la couleur (pochoir IGLOO)
- dégivrage automatique
- régulateur électronique avec affichage digital
- alarme sonore signalant la pollution du condenseur ou l'arrêt de fonctionnement du ventilateur

Versions modules *

DRE, SELF SERVICE

* Legend – page 41



Cooling Multidecks are one of the major product groups offered by IGLOO. The devices can be multiplexed and cooled by both: internal and external aggregate.





BALI



BALI

also available as mod/A and mod/C *

ID	Nazwa Name Nom Nom	Długość bez boków [mm] Length without sides [mm] Länge ohne Seitenwänden [mm] Longueur sans joues [mm]	Pojemność użytkowa [dm ³] Usable capacity [dm ³] Fassungsvermögen [dm ³] Capacité [dm ³]	Powierzchnia półek [m ²] Shelves area [m ²] Ablagefläche [m ²] Surface des étagères [m ²]	Zakres temperatur [°C] Temperature range [°C] Temperaturbereich [°C] Plage de la température [°C]	Napięcie znamionowe [V] Rated voltage [V] Nennleistung [V] Alimentation [V]
BL100	BALI 1.0	920	530	1,7	+2/+10	230/50Hz
BL101	BALI 1.3	1230	710	2,2	+2/+10	230/50Hz
BL102	BALI 1.6	1530	890	2,8	+2/+10	230/50Hz
BL103	BALI 1.9	1840	1060	3,4	+2/+10	230/50Hz
BL104	BALI 2.5	2460	1420	4,5	+2/+10	230/50Hz

Technical schematics - page 34-37



PL Standard

- agregat chłodniczy wewnętrzny
- chłodzenie dynamiczne
- podstawa i front z blachy powlekanej na kolor biały
- panel górny podświetlany LED – możliwość wyboru koloru pleksi (wzornik IGLOO)
- oświetlenie górne wewnętrzne – świetlówka LED (barwa do wyboru: biała, cukiernicza lub mięsna „deep pink”)
- roleta ręczna
- wnętrze i półki ekspozycyjne regału z blachy powlekanej na kolor biały
- półki ekspozycyjne z możliwością zmiany wysokości oraz kąta zawieszenia
- listwy cenowe – możliwość wyboru koloru (wzornik IGLOO)
- odbojnica frontowa – możliwość wyboru koloru (wzornik IGLOO)
- boki izolowane PCV z szybami zespolonymi – możliwość wyboru koloru (wzornik IGLOO)
- odszranianie automatyczne
- elektroniczny regulator temperatury z cyfrowym wyświetlaczem
- alarm dźwiękowy informujący o zanieczyszczeniu skraplacza lub zablokowaniu pracy wentylatora

EN Standard equipment

- internal cooling aggregate
- dynamic cooling (ventilated)
- base and front panel made of white coated steel
- front panel made of painted steel – different colors available (IGLOO pattern book)
- illuminated top panel – LED lamp (colors available: white, confectionery or meaty “deep pink”)
- night roller blind – manual
- interior and exposition shelves made of white coated steel
- exposition shelves with height and angle adjustment
- price stripes – different colors available (IGLOO pattern book)
- bumper – different colors available (IGLOO pattern book)
- insulated PVC side panels with combined glass – different colors available (IGLOO pattern book)
- automatic defrost
- electronic temperature controller with digital display
- condenser impurity or fan operation failure alarm

DE Standard

- Kühlaggregat innen
- Dynamische Kühlung
- Unterbau und Frontteil aus weißbeschichtetem Blech
- Obere Leiste mit LED-Leuchtstoffröhre – Farbauswahl möglich (IGLOO-Farbmuster)
- obere Innenbeleuchtung – LED-Leuchtstoffröhre (Farbauswahl möglich; weiß, für Backwaren oder Fleischwaren «deep pink»)
- Rollo manuell
- Ausstellungsböden und Innenraum aus lackiertem Blech, Farbe weiß
- Glasauslagen, Höhen- und Neigungsverstellung möglich
- Scannerschiene – Farbauswahl möglich (IGLOO-Farbmuster)
- Frontstoßleiste – Farbauswahl möglich (IGLOO-Farbmuster)
- isolierte Seitenteile aus PVC mit Isolierverglasung – Farbauswahl möglich (IGLOO-Farbmuster)
- automatische Abtauung
- Elektronische Temperaturregelung mit Digital-Display
- Tonsignal zur Meldung der Verunreinigung des Verdunstens oder der Blockade des Lüfters

FR Standard

- groupe logé
- froid ventilé
- fronton et socle en acier revêtu en blanc
- panneau supérieur avec éclairage LED - couleur du plexi au choix (pochoir IGLOO)
- éclairage intérieur supérieur - lampe fluorescente LED (couleur au choix: blanc, confiserie ou de viande «rose foncé»)
- rideau manuel
- intérieur et exposition en acier revêtu en blanc
- étagères réglables en hauteur et en inclinaison
- porte-prix - couleur au choix (pochoir IGLOO)
- joues isolées PVC avec double vitrage – possibilité du choix de la couleur (pochoir Igloo)
- dégivrage automatique
- régulateur électronique avec affichage digital
- alarme sonore signalant la pollution du condenseur ou l'arrêt de fonctionnement du ventilateur

* Legend - page 41

BALI DP / BALI DU



BALI DP / BALI DU also available as mod/A and mod/C *

ID	Nazwa Name Nom	Długość bez boków [mm] Length without sides [mm] Länge ohne Seitenwänden [mm] Longueur sans joues [mm]	Pojemność użytkowa [dm ³] Usable capacity [dm ³] Fassungsvermögen [dm ³] Capacité [dm ³]	Powierzchnia półek [m ²] Shelves area [m ²] Ablagefläche [m ²] Surface des étagères [m ²]	Zakres temperatur [°C] Temperature range [°C] Temperaturbereich [°C] Plage de la température [°C]	Napięcie znamionowe [V] Rated voltage [V] Nennleistung [V] Alimentation [V]
BL100DP / BL100DU	BALI 1.0 DP / BALI 1.0 DU	920	630	1,9	+2/+10	230/50Hz
BL101DP / BL101DU	BALI 1.3 DP / BALI 1.3 DU	1230	840	2,5	+2/+10	230/50Hz
BL102DP / BL102DU	BALI 1.6 DP / BALI 1.6 DU	1530	1040	3,1	+2/+10	230/50Hz
BL103DP / BL103DU	BALI 1.9 DP / BALI 1.9 DU	1840	1250	3,7	+2/+10	230/50Hz
BL104DP / BL104DU	BALI 2.5 DP / BALI 2.5 DU	2460	1680	5	+2/+10	230/50Hz

Technical schematics – page 34-37



PL Standard

- agregat chłodniczy wewnętrzny
- chłodzenie dynamiczne
- podstawa i front z blachy powlekanej na kolor biały
- panel górny podświetlany LED – możliwość wyboru koloru pleksi (wzornik IGLOO)
- oświetlenie górne wewnętrzne – świetlówka LED (barwa do wyboru: biała, cukiernicza lub mięsna „deep pink”)
- drzwi przesuwne lub uchylne z szybą zespoloną
- wewnątrz i półki ekspozycyjne regału z blachy powlekanej na kolor biały
- półki ekspozycyjne z możliwością zmiany wysokości oraz kąta zawieszenia
- listwy cenowe – możliwość wyboru koloru (wzornik IGLOO)
- odbojnica frontowa – możliwość wyboru koloru (wzornik IGLOO)
- boki izolowane PCV z szybami zespolonymi – możliwość wyboru koloru (wzornik IGLOO)
- odszranianie automatyczne
- elektroniczny regulator temperatury z cyfrowym wyświetlaczem
- alarm dźwiękowy informujący o zanieczyszczeniu skraplacza lub zablokowaniu pracy wentylatora

EN Standard equipment

- internal cooling aggregate
- dynamic cooling (ventilated)
- base and front panel made of white coated steel
- front panel made of painted steel – different colors available (IGLOO pattern book)
- illuminated top panel – LED lamp (colors available: white, confectionery or meaty “deep pink”)
- sliding or hinged doors with combined glass
- interior and exposition shelves made of white coated steel
- exposition shelves with height and angle adjustment
- price stripes – different colors available (IGLOO pattern book)
- bumper – different colors available (IGLOO pattern book)
- insulated PVC side panels with combined glass – different colors available (IGLOO pattern book)
- automatic defrost
- electronic temperature controller with digital display
- condenser impurity or fan operation failure alarm

DE Standard

- Kühlaggregat innen
- Dynamische Kühlung
- Unterbau und Frontteil aus weißbeschichtetem Blech
- Obere Leiste mit LED-Leuchtstoffröhre – Farbauswahl möglich (IGLOO-Farbmuster)
- obere Innenbeleuchtung – LED-Leuchtstoffröhre (Farbauswahl möglich: weiß, für Backwaren oder Fleischwaren «deep pink»)
- Schiebetür mit Isolierverglasung oder kippbare Tür
- Ausstellungsböden und Innenraum aus lackiertem Blech, Farbe weiß
- Glasauslagen, Höhen- und Neigungsverstellung möglich
- Scannerschiene – Farbauswahl möglich (IGLOO-Farbmuster)
- Frontstoßleiste – Farbauswahl möglich (IGLOO-Farbmuster)
- isolierte Seitenteile aus PVC mit Isolierverglasung – Farbauswahl möglich (IGLOO-Farbmuster)
- automatische Abtauung
- Elektronische Temperaturregelung mit Digital-Display
- Tonsignal zur Meldung der Verunreinigung des Verdunstlers oder der Blockade des Lüfters

FR Standard

- groupe logé
- froid ventilé
- fronton et socle en acier revêtu en blanc
- panneau supérieur avec éclairage LED - couleur du plexi au choix (pochoir IGLOO)
- éclairage intérieur supérieur - lampe fluorescente LED (couleur au choix: blanc, confiserie ou de viande «rose foncé»)
- portes coulissantes ou battantes avec double vitrage
- intérieur et exposition en acier revêtu en blanc
- étagères réglables en hauteur et en inclinaison
- porte-prix - couleur au choix (pochoir IGLOO)
- bumper - couleur au choix (pochoir IGLOO)
- joues isolées PVC avec double vitrage – possibilité du choix de la couleur (pochoir IGLOO)
- dégivrage automatique
- régulateur électronique avec affichage digital
- alarme sonore signalant la pollution du condenseur ou l'arrêt de fonctionnement du ventilateur

* Legend – page 41

TIMOR



TIMOR

also available as mod/A and mod/C *

ID	Nazwa Name Nom Nom	Długość bez boków [mm] Length without sides [mm] Länge ohne Seitenwänden [mm] Longueur sans joues [mm]	Pojemność użytkowa [dm ³] Usable capacity [dm ³] Fassungsvermögen [dm ³] Capacité [dm ³]	Powierzchnia półek [m ²] Shelves area [m ²] Ablagefläche [m ²] Surface des étagères [m ²]	Zakres temperatur [°C] Temperature range [°C] Temperaturbereich [°C] Plage de la température [°C]	Napięcie znamionowe [V] Rated voltage [V] Nennleistung [V] Alimentation [V]
TR100	TIMOR 1.0	920	620	2,0	+2/+10	230/50Hz
TR101	TIMOR 1.3	1230	830	2,6	+2/+10	230/50Hz
TR102	TIMOR 1.6	1530	1030	3,3	+2/+10	230/50Hz
TR103	TIMOR 1.9	1840	1240	3,9	+2/+10	230/50Hz
TR104	TIMOR 2.5	2460	1650	5,3	+2/+10	230/50Hz

Technical schematics - page 34-37

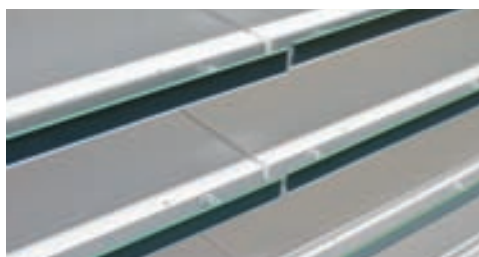

PL Standard

- agregat chłodniczy wewnętrzny
- chłodzenie dynamiczne
- podstawa i front z blachy powlekanej na kolor biały
- panel górny podświetlany LED – możliwość wyboru koloru pleksi (wzornik IGLOO)
- oświetlenie górne wewnętrzne – świetlówka LED (barwa do wyboru: biała, cukiernicza lub mięsna „deep pink”)
- roleta ręczna
- wnętrze i półki ekspozycyjne regału z blachy powlekanej na kolor biały
- półki ekspozycyjne z możliwością zmiany wysokości oraz kąta zawieszenia
- listwy cenowe – możliwość wyboru koloru (wzornik IGLOO)
- odbojnica frontowa – możliwość wyboru koloru (wzornik IGLOO)
- boki izolowane PCV z szybami zespolonymi – możliwość wyboru koloru (wzornik IGLOO)
- odszranianie automatyczne
- elektroniczny regulator temperatury z cyfrowym wyświetlaczem
- alarm dźwiękowy informujący o zanieczyszczeniu skraplacza lub zablokowaniu pracy wentylatora

EN Standard equipment

- internal cooling aggregate
- dynamic cooling (ventilated)
- base and front panel made of white coated steel
- front panel made of painted steel – different colors available (IGLOO pattern book)
- illuminated top panel – LED lamp (colors available: white, confectionery or meaty “deep pink”)
- night roller blind
- interior and exposition shelves made of white coated steel
- exposition shelves with height and angle adjustment
- price stripes – different colors available (IGLOO pattern book)
- bumper – different colors available (IGLOO pattern book)
- insulated PVC side panels with combined glass – different colors available (IGLOO pattern book)
- automatic defrost
- electronic temperature controller with digital display
- condenser impurity or fan operation failure alarm

DE Standard

- Kühlaggregat innen
- Dynamische Kühlung
- Unterbau und Frontteil aus weißbeschichtetem Blech
- Obere Leiste mit LED-Leuchtstoffröhre – Farbauswahl möglich (IGLOO-Farbmuster)
- obere Innenbeleuchtung – LED-Leuchtstoffröhre (Farbauswahl möglich; weiß, für Backwaren oder Fleischwaren «deep pink»)
- Rollo manuell
- Ausstellungsböden und Innenraum aus lackiertem Blech, Farbe weiß
- Glasauslagen, Höhen- und Neigungsverstellung möglich
- Scannerschiene – Farbauswahl möglich (IGLOO-Farbmuster)
- Frontstoßleiste – Farbauswahl möglich (IGLOO-Farbmuster)
- isolierte Seitenteile aus PVC mit Isolierverglasung – Farbauswahl möglich (IGLOO-Farbmuster)
- automatische Abtauung
- Elektronische Temperaturregelung mit Digital-Display
- Tonsignal zur Meldung der Verunreinigung des Verdunstens oder der Blockade des Lüfters

FR Standard

- groupe logé
- froid ventilé
- fronton et socle en acier revêtu en blanc
- panneau supérieur avec éclairage LED - couleur du plexi au choix (pochoir IGLOO)
- éclairage intérieur supérieur - lampe fluorescente LED (couleur au choix: blanc, confiserie ou de viande «rose foncé»)
- rideau manuel
- intérieur et exposition en acier revêtu en blanc
- étagères réglables en hauteur et en inclinaison
- porte-prix - couleur au choix (pochoir IGLOO)
- bumper - couleur au choix (pochoir IGLOO)
- côtés isolés PVC avec double vitrage – possibilité du choix de la couleur (pochoir Igloo)
- dégivrage automatique
- régulateur électronique avec affichage digital
- alarme sonore signalant la pollution du condenseur ou l'arrêt de fonctionnement du ventilateur

* Legend - page 41

TIMOR DP / TIMOR DU



TIMOR DP / TIMOR DU also available as mod/A and mod/C *

ID	Nazwa Name Nom	Długość bez boków [mm] Length without sides [mm] Länge ohne Seitenwänden [mm] Longueur sans joues [mm]	Pojemność użytkowa [dm ³] Usable capacity [dm ³] Fassungsvermögen [dm ³] Capacité [dm ³]	Powierzchnia półek [m ²] Shelves area [m ²] Ablagefläche [m ²] Surface des étagères [m ²]	Zakres temperatur [°C] Temperature range [°C] Temperaturbereich [°C] Plage de la température [°C]	Napięcie znamionowe [V] Rated voltage [V] Nennleistung [V] Alimentation [V]
TR100DP / TR100DU	TIMOR 1.0 DP / TIMOR 1.0 DU	920	730	2,2	+2/+10	230/50Hz
TR101DP / TR101DP	TIMOR 1.3 DP / TIMOR 1.3 DU	1230	970	2,9	+2/+10	230/50Hz
TR102DP / TR102DP	TIMOR 1.6 DP / TIMOR 1.6 DU	1530	1210	3,6	+2/+10	230/50Hz
TR103DP / TR103DP	TIMOR 1.9 DP / TIMOR 1.9 DU	1840	1460	4,3	+2/+10	230/50Hz
TR104DP / TR104DP	TIMOR 2.5 DP / TIMOR 2.5 DU	2460	1950	5,8	+2/+10	230/50Hz

Technical schematics - page 34-37



PL Standard

- agregat chłodniczy wewnętrzny
- chłodzenie dynamiczne
- podstawa i front z blachy powlekanej na kolor biały
- panel górny podświetlany LED – możliwość wyboru koloru pleksi (wzornik IGLOO)
- oświetlenie górne wewnętrzne – świetlówka LED (barwa do wyboru: biała, cukiernicza lub mięsna „deep pink”)
- drzwi przesuwne lub uchylne z szybą zespoloną
- wnętrze i półki ekspozycyjne regału z blachy powlekanej na kolor biały
- półki ekspozycyjne z możliwością zmiany wysokości oraz kąta zawieszenia
- listwy cenowe – możliwość wyboru koloru (wzornik IGLOO)
- odbojnica frontowa – możliwość wyboru koloru (wzornik IGLOO)
- boki izolowane PCV z szybami zespolonymi – możliwość wyboru koloru (wzornik IGLOO)
- odsranianie automatyczne
- elektroniczny regulator temperatury z cyfrowym wyświetlaczem
- alarm dźwiękowy informujący o zanieczyszczeniu skraplacza lub zablokowaniu pracy wentylatora

EN Standard equipment

- internal cooling aggregate
- dynamic cooling (ventilated)
- base and front panel made of white coated steel
- front panel made of painted steel – different colors available (IGLOO pattern book)
- illuminated top panel – LED lamp (colors available: white, confectionery or meaty “deep pink”)
- sliding door with a glass unit or tilting
- interior and exposition shelves made of white coated steel
- exposition shelves with height and angle adjustment
- price stripes – different colors available (IGLOO pattern book)
- bumper – different colors available (IGLOO pattern book)
- insulated PVC side panels with combined glass – different colors available (IGLOO pattern book)
- automatic defrost
- electronic temperature controller with digital display
- condenser impurity or fan operation failure alarm

DE Standard

- Kühlaggregat innen
- Dynamische Kühlung
- Unterbau und Frontteil aus weißbeschichtetem Blech
- Obere Leiste mit LED-Leuchtstoffröhre – Farbauswahl möglich (IGLOO-Farbmuster)
- obere Innenbeleuchtung – LED-Leuchtstoffröhre (Farbauswahl möglich; weiß, für Backwaren oder Fleischwaren «deep pink»)
- Schiebetür mit Isolierverglasung oder kippbare Tür
- Ausstellungsböden und Innenraum aus lackiertem Blech, Farbe weiß
- Glasauslagen, Höhen- und Neigungsverstellung möglich
- Scannerschiene – Farbauswahl möglich (IGLOO-Farbmuster)
- Frontstoßleiste – Farbauswahl möglich (IGLOO-Farbmuster)
- isolierte Seitenteile aus PVC mit Isolierverglasung – Farbauswahl möglich (IGLOO-Farbmuster)
- automatische Abtauung
- Elektronische Temperaturregelung mit Digital-Display
- Tonsignal zur Meldung der Verunreinigung des Verdunstens oder der Blockade des Lüfters

FR Standard

- groupe logé
- froid ventilé
- fronton et socle en acier revêtu en blanc
- panneau supérieur avec éclairage LED - couleur du plexi au choix (pochoir IGLOO)
- éclairage intérieur supérieur - lampe fluorescente LED (couleur au choix: blanc, confiserie ou de viande «rose foncé»)
- portes coulissantes ou battantes avec double vitrage
- intérieur et exposition en acier revêtu en blanc
- étagères réglables en hauteur et en inclinaison
- porte-prix - couleur au choix (pochoir IGLOO)
- joues isolées PVC avec double vitrage – possibilité du choix de la couleur (pochoir Igloo)
- dégivrage automatique
- régulateur électronique avec affichage digital
- alarme sonore signalant la pollution du condenseur ou l'arrêt de fonctionnement du ventilateur

* Legend - page 41



Our experience in the manufacture of refrigeration equipment and modern machinery allow for the implementation of individual projects commissioned by demanding customers.



IMPULSE DEVICES





PIZZA

KEBAB

IMPULS



IMPULS / IMPULS DRE

ID	Nazwa Name Nom Nom	Długość [mm] Length [mm] Länge [mm] Longueur [mm]	Pojemność użytkowa [dm ³] Usable capacity [dm ³] Fassungsvermögen [dm ³] Capacité [dm ³]	Zakres temperatur [°C] Temperature range [°C] Temperaturbereich [°C] Plage de la température [°C]	Napięcie znamionowe [V] Rated voltage [V] Nennleistung [V] Alimentation [V]
IM100	IMPULS	730	120	+2/+10	230/50Hz
IM100DRE	IMPULS DRE	640	120	+2/+10	230/50Hz

Technical schematics – page 34-37



PL Standard

- agregat chłodniczy wewnętrzny
- chłodzenie grawitacyjne
- bezobsługowy skraplacz
- korpus zewnętrzny z blachy powlekanej na kolor biały / korpus zewnętrzny drewniany – możliwość wyboru koloru
- izolacja z ekologicznej pianki poliuretanowej
- korpus wewnętrzny z blachy nierdzewnej
- odszranianie automatyczne
- odprowadzenie kropli poprzez zewnętrzny zawór spustowy
- elektroniczny regulator temperatury

EN Standard equipment

- internal cooling aggregate
- static cooling
- maintenance-free condenser
- external housing made of white coated steel / external wooden body – different colors available
- ecological polyurethane foam insulation
- internal housing made of stainless steel
- automatic defrost
- condensate drainage system through an external drain
- electronic temperature controller

DE Standard

- Kühlaggregat innen
- Stille Kühlung
- wartungsfreier Verdunster
- Außenverkleidung aus weißbeschichtetem Blech / Außenverkleidung aus Holz – Farbauswahl möglich
- Unterbau und Frontteil aus weißbeschichtetem Blech
- Innenverkleidung aus rostfreiem Blech
- automatische Abtauung
- Tauwasserabführung durch externen Ablasshahn
- Elektronische Temperaturregelung

FR Standard

- groupe logé
- froid statique
- condenseur sans entretien
- corps extérieur en acier revêtu en blanc / corps extérieur en bois - possibilité du choix de la couleur
- isolation en mousse de polyuréthane injectée
- corps intérieur en inox
- dégivrage automatique
- évacuation des condensats via une vanne externe
- régulateur électronique de la température

MAX



MAX

ID	Nazwa Name Nom	Długość [mm] Length [mm] Länge [mm] Longueur [mm]	Pojemność użytkowa [dm ³] Usable capacity [dm ³] Fassungsvermögen [dm ³] Capacité [dm ³]	Powierzchnia półek [m ²] Shelves area [m ²] Ablagefläche [m ²] Surface des étagères [m ²]	Zakres temperatur [°C] Temperature range [°C] Temperaturbereich [°C] Plage de la température [°C]	Napięcie znamionowe [V] Rated voltage [V] Nennleistung [V] Alimentation [V]
MX100	MAX	620	125	0,7	+2/+10	230/50Hz

Technical schematics – page 34-37

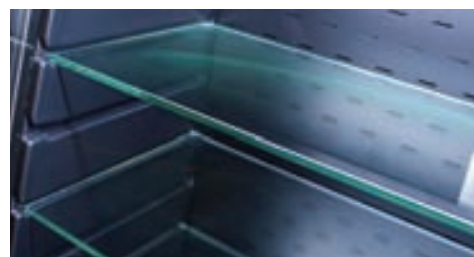

PL Standard

- agregat chłodniczy wewnętrzny
- chłodzenie dynamiczne
- podstawa, front i panel górny z blachy powlekanej na kolor biały
- wnętrze regału z blachy powlekanej na kolor biały
- oświetlenie wewnętrzne – świetlówka LED
- półki ekspozycyjne szklane
- boki izolowane PCV z szybami zespolonymi – możliwość wyboru koloru (wzornik IGLOO)
- odszranianie automatyczne
- automatyczne odparowanie kondensatu
- elektroniczny regulator temperatury z cyfrowym wyświetlaczem
- alarm dźwiękowy informujący o zanieczyszczeniu skraplacza lub zablokowaniu pracy wentylatora

EN Standard equipment

- internal cooling aggregate
- dynamic cooling
- base and front panel made of white coated steel
- front panel made of painted steel – different colors available
- interior illumination - LED lights
- glass exposition shelves
- insulated PVC side panels with glass units - different colors available (IGLOO pattern book)
- automatic defrost
- automatic condenser vaporization
- electronic temperature controller with digital display
- condenser impurity or fan operation failure alarm

DE Standard

- Kühlaggregat innen
- Dynamische Kühlung
- Unterbau und Frontteil aus weißbeschichtetem Blech
- Unterbau und Frontteil pulverbeschichtet in Weiß
- Innenbeleuchtung – LED-Leuchtstoffröhre
- Glasauslagen
- ABS-Seitenteile mit Verglasung – Farbauswahl möglich (IGLOO-Farbmuster)
- automatische Abtauung
- Automatische Tauwasserverdunstung
- Elektronische Temperaturregelung mit Digital-Display
- Tonsignal zur Meldung der Verunreinigung des Verdunsters oder der Blockade des Lüfters

FR Standard

- groupe logé
- froid ventilé
- socle, fronton et panneau supérieur en acier revêtu en blanc
- intérieur en acier revêtu en blanc
- éclairage LED
- étagères vitrées
- joues isolées PVC avec double vitrage – possibilité du choix de la couleur (pochoir Igloo)
- dégivrage automatique
- réévaporation automatique
- régulateur électronique avec affichage digital
- alarme sonore signalant la pollution du condenseur ou l'arrêt de fonctionnement du ventilateur

PLUG-IN

SAMOS DEEP
SAMOS DEEP mod/A

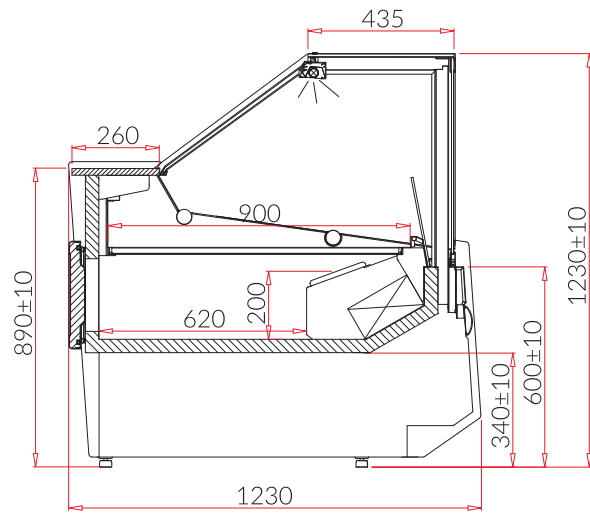

LUZON DEEP
LUZON DEEP mod/A

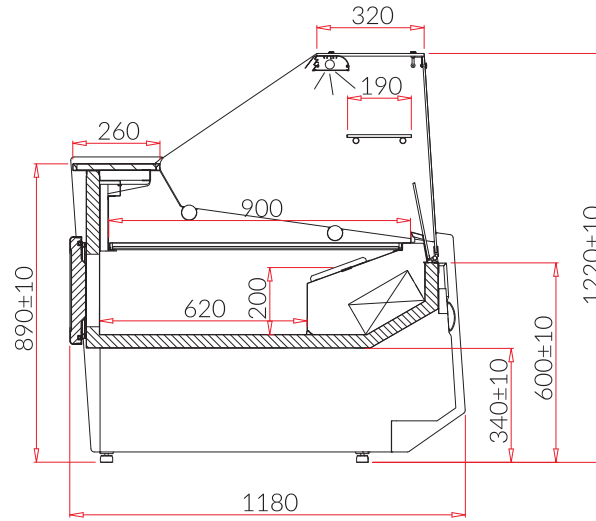

PICO DEEP
PICO DEEP mod/A

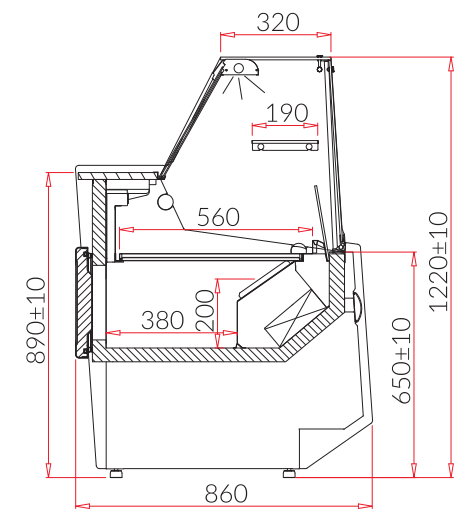

SAMOS
SAMOS mod/A

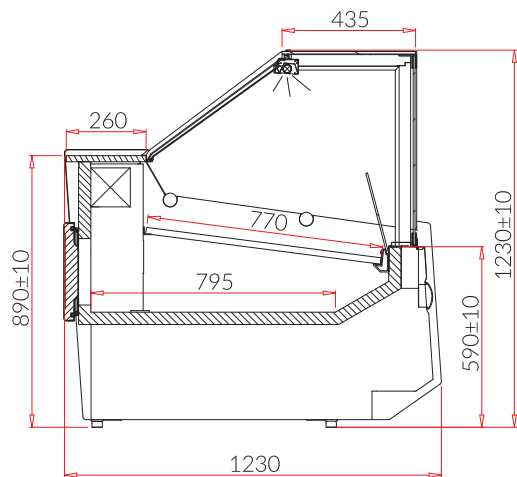

LUZON
LUZON mod/A

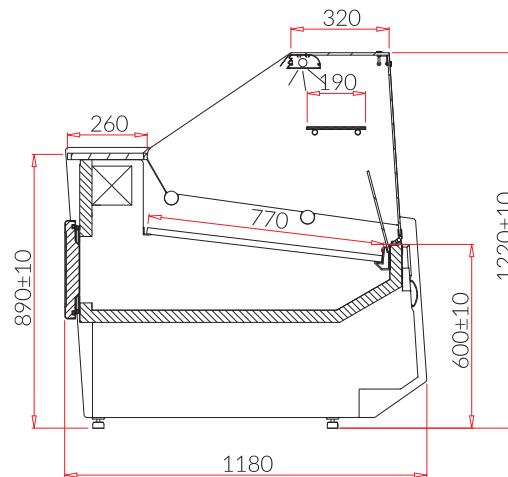

PICO
PICO mod/A

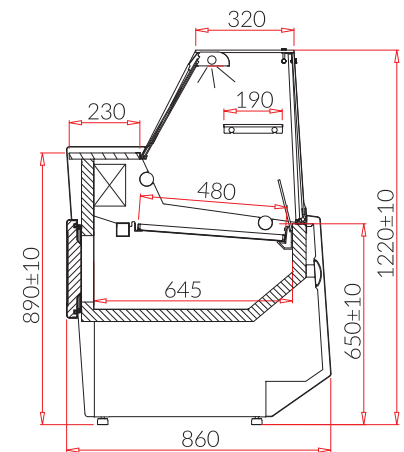

BALI
BALI mod/A

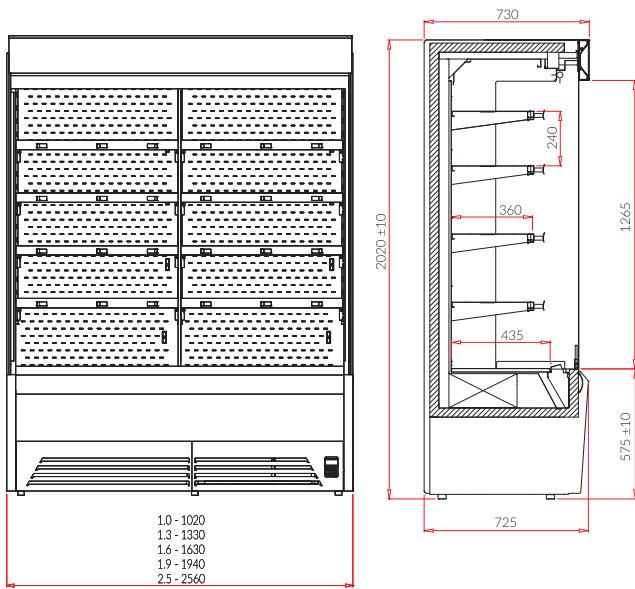

BALI DP / BALI DU
BALI DP mod/A / BALI DU mod/A

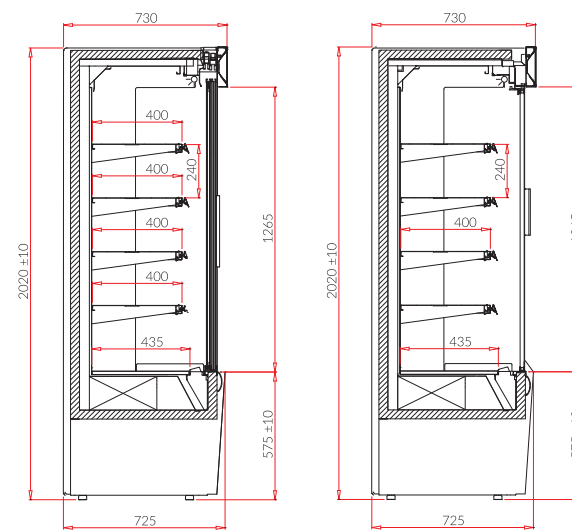

IMPULS
IMPULS DRE

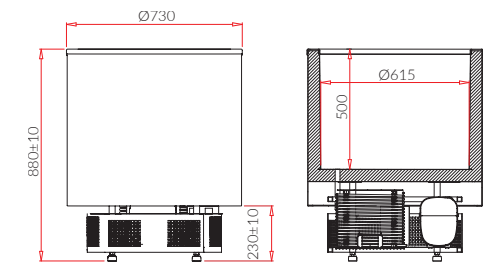

TIMOR
TIMOR mod/A

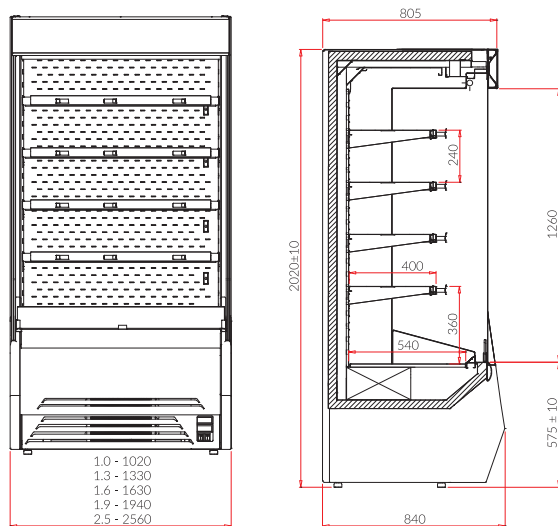

TIMOR DP / TIMOR DU
TIMOR DP / TIMOR DU mod/A

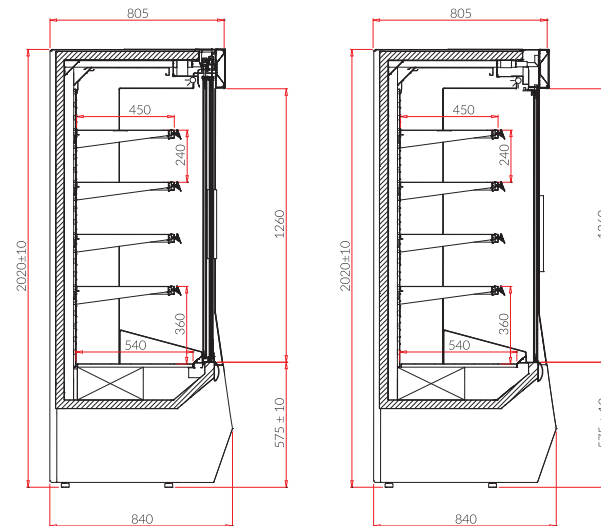

MAX

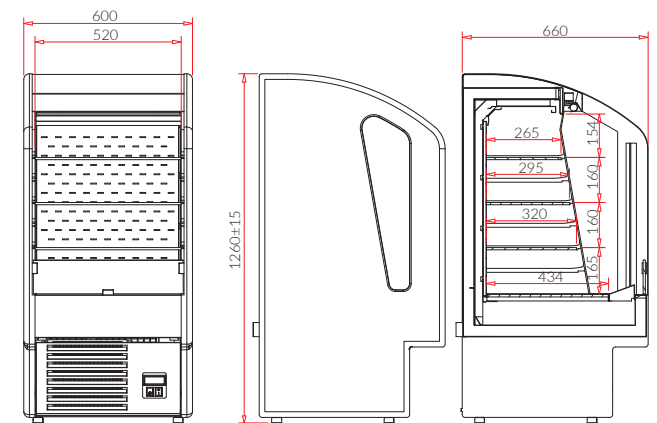

REMOTE

SAMOS DEEP mod/C

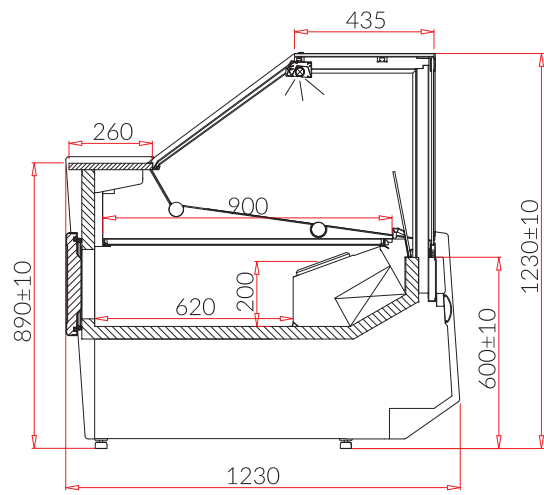

LUZON DEEP mod/C

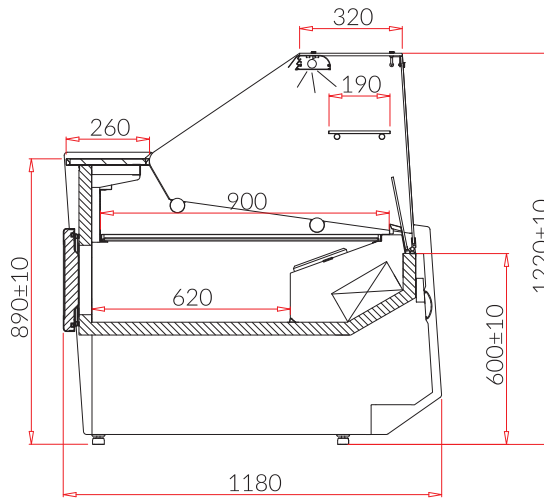

PICO DEEP mod/C

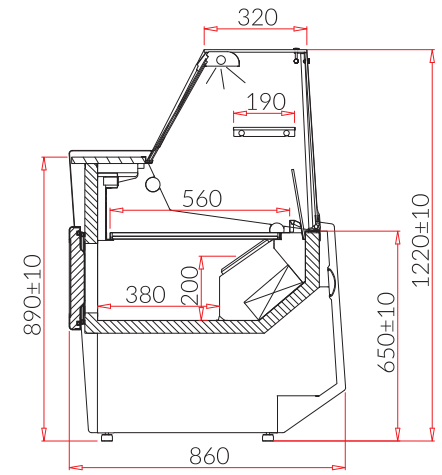

SAMOS mod/C

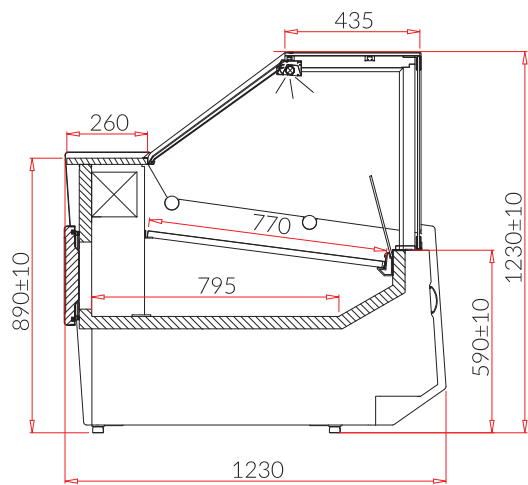

LUZON mod/C

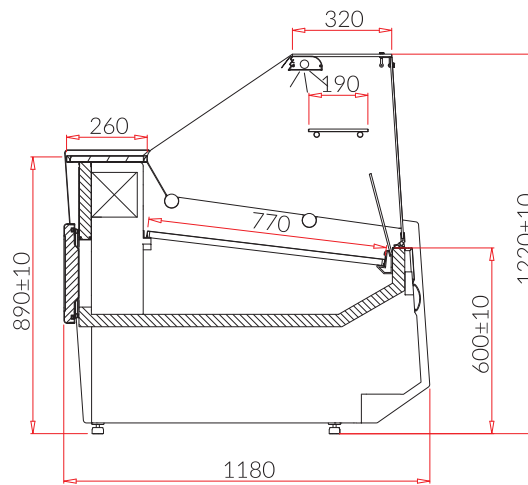

PICO mod/C

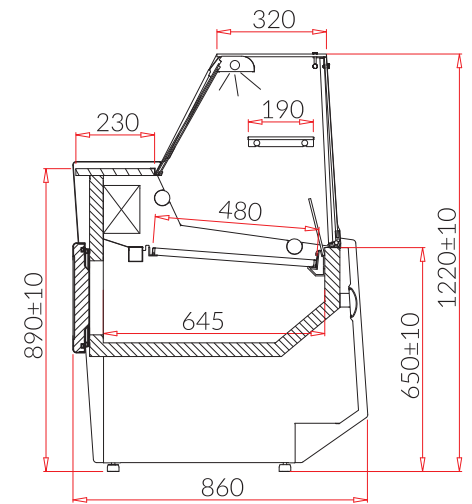

BALI mod/C

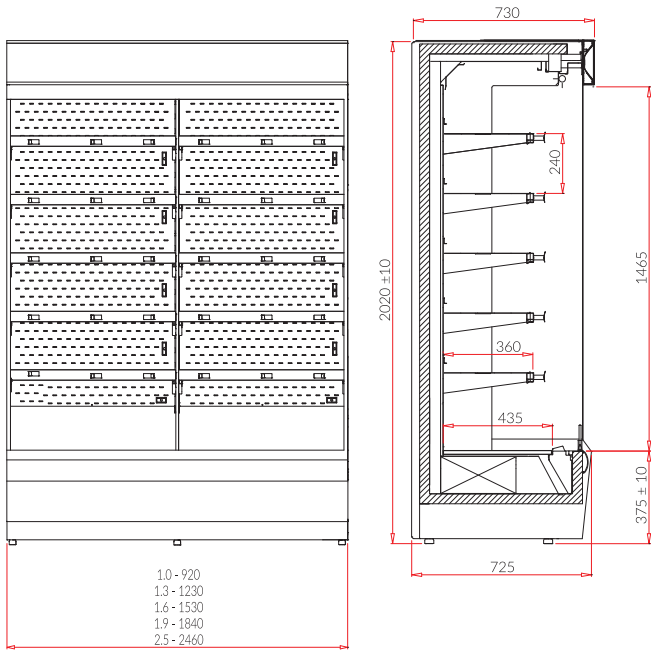

BALI DP mod/C
BALI DU mod/C

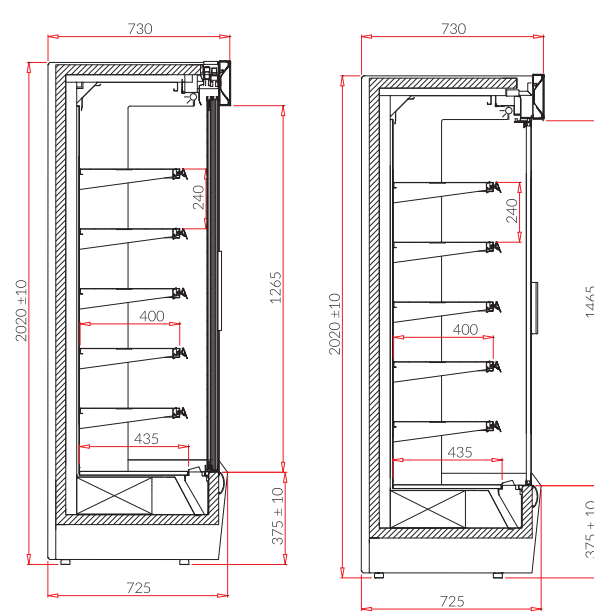

TIMOR mod/C

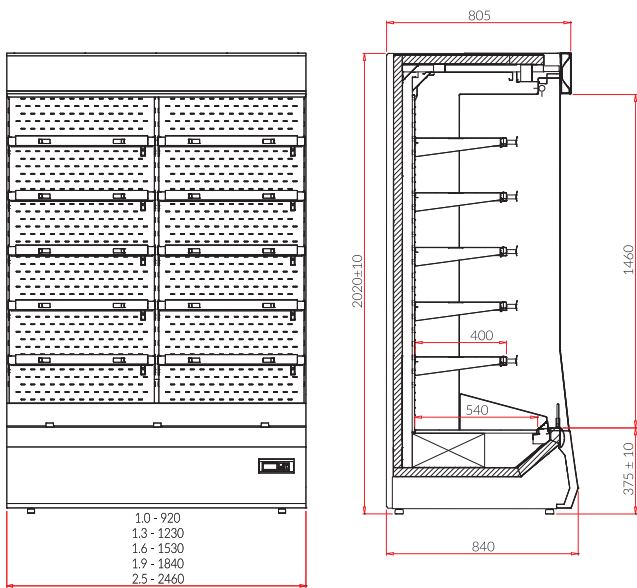

TIMOR DP mod/C
TIMOR DU mod/C

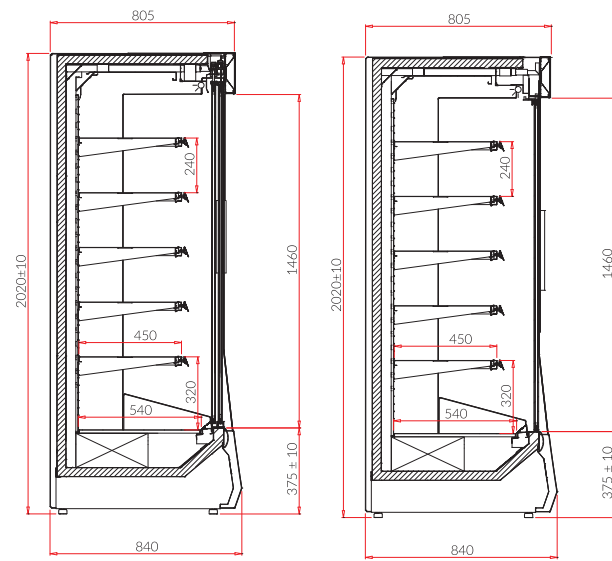



photo: Iglootechnika



photo: Pamso



REALIZATIONS



photo: Hany



photo: Hany



photo: Hany



PL Mimo dołożenia wszelkich starań nie gwarantujemy, że publikowane dane techniczne oraz opisy nie zawierają uchybień lub błędów. Ewentualne błędy nie mogą być podstawą do roszczeń, dlatego w przypadku jakichkolwiek wątpliwości prosimy przed złożeniem zamówienia o kontakt z działem handlowym IGLOO. Producent zastrzega sobie prawo do zmiany parametrów urządzenia.

EN Despite the best efforts we cannot guarantee that the published specifications and descriptions do not contain errors or mistakes. Mistakes cannot be the basis for the complaint, so if you have any questions before ordering, please contact our sales department. The manufacturer reserves the right to change the technical parameters of counters.

DE Trotz der größten Mühe und Sorgfalt können wir nicht garantieren, dass die veröffentlichten technischen Daten und Beschreibungen keine Fehler oder Mängel beinhalten. Eventuelle Fehler bilden keine Grundlage für Ansprüche. Wenn Sie also jegliche Zweifel haben, kontaktieren Sie die Vertriebsabteilung von IGLOO vor Auftragserteilung. Der Hersteller behält sich das Recht auf Änderung der technischen Daten vor.

FR Malgré tous nos efforts, nous ne pouvons pas garantir que les spécifications et les descriptions publiées ne contiennent pas d'erreurs. Ces éventuelles erreurs ne peuvent pas être compensées, c'est pourquoi en cas de doutes, n'hésitez pas à contacter notre service commerciale avant de passer commande. La société Igloo se réserve le droit d'apporter des modifications dans les paramètres des vitrines.

LEGEND

PL Wersje wykonania urządzeń

CUSTOM

pod zabudowę indywidualną (m.in. brak panelu frontowego)

DRE

m.in. front i boki drewniane, podstawa z blachy nierdzewnej, brak odbojnicy

FISH

m.in. ekspozycja wannowa z blachy kwasoodpornej, malowany parownik

GASTRO

m.in. stelaż pod pojemniki GN z blachy nierdzewnej; wentylatory wymuszające obieg chłodniczy *

SELF SERVICE

m.in. niska szyba frontowa, brak lampy, brak przysłonek nocnych **

BEMAR

wodny bemar grzewczy, panel lampy z grzałkami ceramicznymi

* dotyczy SAMOS, LUZON

** nie dotyczy LUZON, LUZON DEEP

Warianty wykonania urządzeń

mod/A

moduł z agregatem przystosowany do łączenia w ciągi (standard nie zawiera boków)

mod/C

moduł bez agregatu przystosowany do łączenia w ciągi (standard nie zawiera boków)

EN Devices versions

CUSTOM

for individual projects (drop in unit, without front and side panels)

DRE

wooden front and side panels, stainless steel base, without bumper

FISH

FISH – exposition area made of acid resistant stainless steel, painted evaporator

GASTRO

instead of exposition shelves – stainless steel frame for GN containers; fans enforcing air circulation *

SELF SERVICE

low front glass, without lamp, without plexi night blinds **

BEMAR

bain marie (heated water tank/well), lamp panel with ceramic heaters

* applies to SAMOS, LUZON

** does not apply to LUZON, LUZON DEEP

Devices variants

mod/A

multiplexable device with compressor (side panels optional)

mod/C

multiplexable device without compressor (side panels optional)

DE Version der Geräte

CUSTOM

für individuellen Verbau (ohne Frontleiste)

DRE

Holzfront, Unterbau aus rostfreiem Blech, Seitenteile aus Holz, keine Fußleiste

FISH

Ausstellung in Wannen aus säurebeständigem Blech, Verdampfer gestrichen

GASTRO

hier u.a.: Gestell aus rostfreiem Blech geeignet für GN-Behälter; die Ventilatoren erpresserisch Kühlkreislauf *

SELF SERVICE

niedrige Frontscheibe, ohne Lampe; keine Nachttrollos **

BEMAR

Bain-Marie zur Heizung, Lampenleiste mit Keramik-Heizelementen

* betrifft SAMOS, LUZON

** betrifft nicht LUZON, LUZON DEEP

Varianten der Geräte

mod/A

Modul mit eingebautem Aggregat für modulare Systeme geeignet

mod/C

Modul für externes Aggregat (zentral) und für modulare Systeme geeignet

FR Versions devices

CUSTOM

(encastrable) sans fronton en bois et sans joues

DRE

fronton et joues en bois, base en inox, absence de bumper

FISH

cuve d'exposition en inox AISI 304, évaporateur laqué

GASTRO

structure portante en inox pour bacs GN; circulation du froid par ventilateurs *

SELF SERVICE

vitre frontale basse, absence d'éclairage LED; absence de fermeture arrière en plexi **

BEMAR

(bain-marie), éclairage supérieur avec résistances céramiques chauffantes

* concerne vitrine SAMOS, LUZON

** ne concerne pas vitrine LUZON, LUZON DEEP

Variantes de vitrines

mod/A

module avec groupe froid et canalisable (joues non comprises et optionnelles)

mod/C

module sans groupe froid et canalisable (joues non comprises et optionnelles)

CONTACT



Production: Stary Wiśnicz 289, 32-720 Nowy Wiśnicz, Poland
GPS: N49° 55' 40.4842" E20° 27' 49.5746"

tel.: +48 14/ 662 19 10, fax: +48 14/ 662 19 12
e-mail: info@igloo.pl, www.igloo.pl



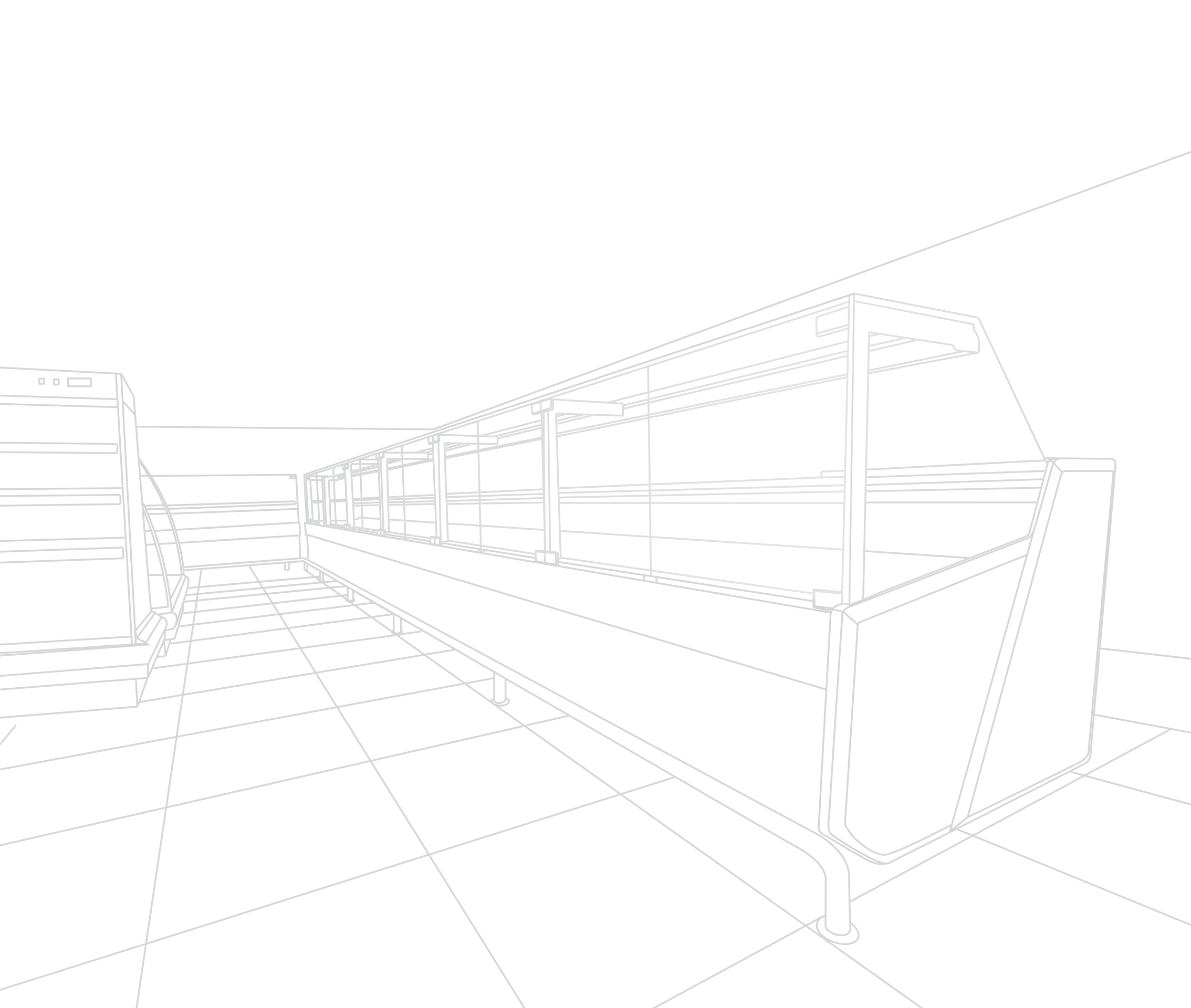

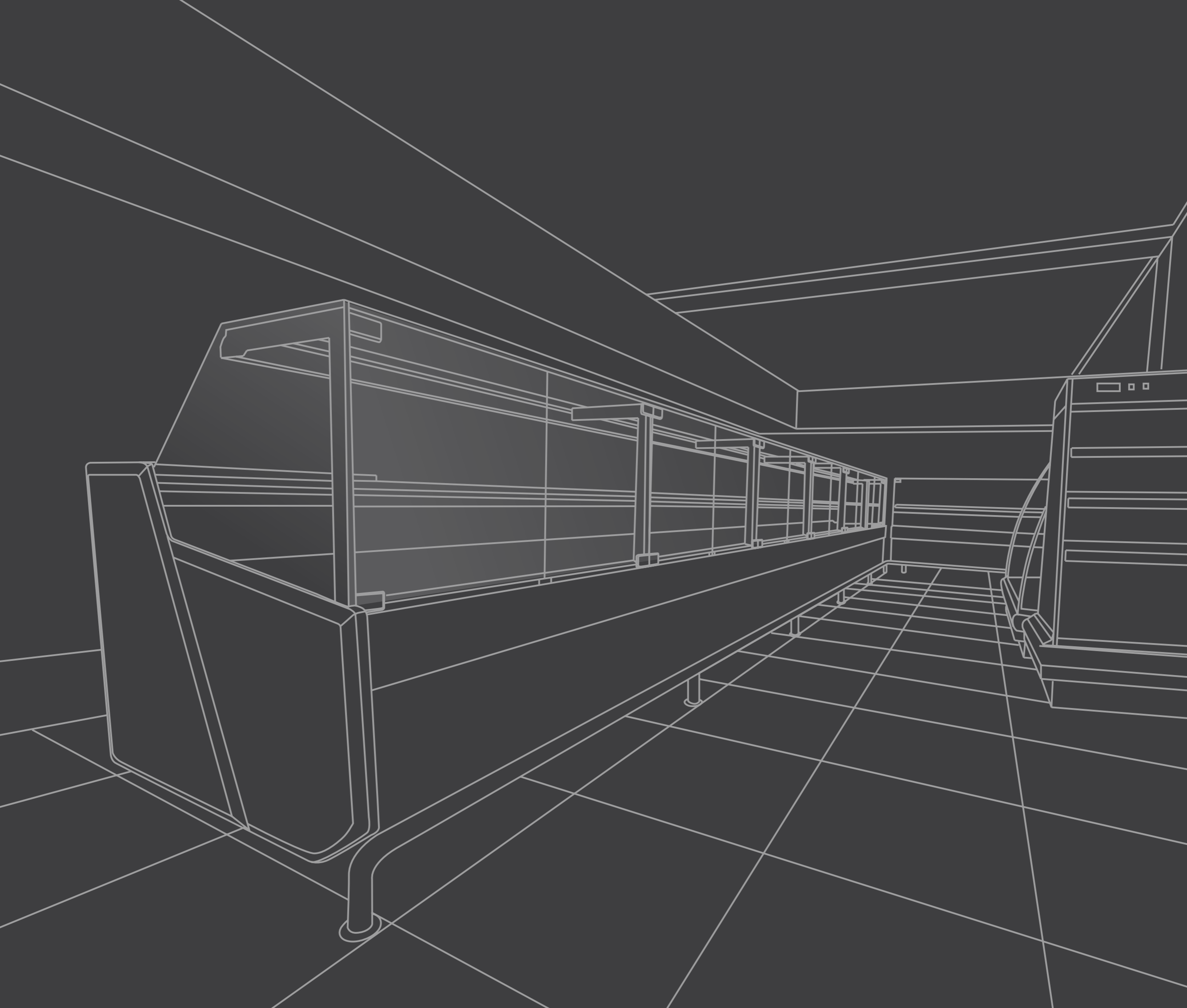



WYPOSAŻENIE SKLEPÓW I MAGAZYNÓW

Poznań
60-478 Poznań
ul. Lutycka 105

tel. +48 61 847 28 32
tel./fax +48 61 841 15 73
tel. kom. 504 109 505
e-mail: poznan@mago-partner.com.pl

Warszawa
05-850 Ożarów Mazowiecki
ul. Poznańska 318

tel +48 22 725 76 36
tel./fax +48 22 725 76 67
tel. kom. 501 838 425
e-mail: warszawa@mago-partner.com.pl

Katowice
40-859 Katowice
ul. Pokoju 17

tel +48 32 298 03 83
tel./fax +48 32 298 04 83
tel. kom. 501 516 902
e-mail: katowice@mago-partner.com.pl

OD 2018 W ZGODNOŚCI Z ISO

